

SI 26TU

SI 35TU

Dimplex

**Instrukcja montażu i
użytkowania**

Polski

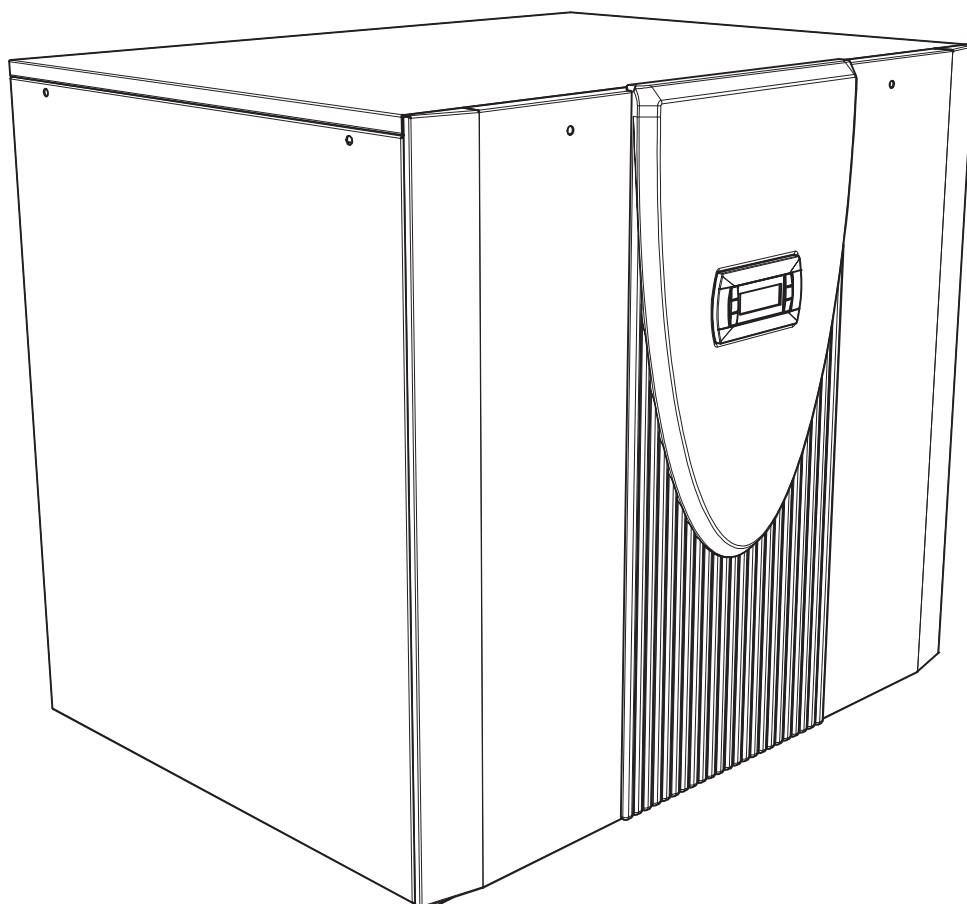

**Pompa ciepła
typu solanka/woda
Instalacja wewnętrzna**

Spis treści

1	Należy niezwłocznie zapoznać się z tekstem	PL-2
1.1	Ważne wskazówki	PL-2
1.2	Użycie zgodne z przeznaczeniem	PL-2
1.3	Ustawowe przepisy i wytyczne	PL-2
1.4	Energooszczędne użytkowanie pompy ciepła	PL-3
2	Zastosowanie pompy ciepła.....	PL-3
2.1	Zakres zastosowania	PL-3
2.2	Sposób działania	PL-3
3	Urządzenie podstawowe	PL-3
4	Akcesoria	PL-4
4.1	Kołnierz przyłączeniowy	PL-4
4.2	Zdalne sterowanie	PL-4
4.3	System zarządzania budynkiem	PL-4
5	Transport.....	PL-4
6	Instalacja	PL-5
6.1	Wskazówki ogólne	PL-5
6.2	Emisja dźwięku	PL-5
7	Montaż	PL-5
7.1	Informacje ogólne	PL-5
7.2	Przyłącze od strony ogrzewania	PL-5
7.3	Przyłącze od strony dolnego źródła	PL-6
7.4	Czujnik temperatury	PL-6
7.5	Przyłącze elektryczne	PL-7
8	Uruchomienie	PL-9
8.1	Wskazówki ogólne	PL-9
8.2	Przygotowanie	PL-9
8.3	Postępowanie podczas uruchamiania	PL-9
9	Konserwacja/czyszczenie.....	PL-9
9.1	Pielęgnacja	PL-9
9.2	Czyszczenie od strony grzewczej.....	PL-9
9.3	Czyszczenie strony dolnego źródła	PL-9
9.4	Konserwacja	PL-9
10	Usterki / diagnostyka	PL-10
11	Wyłączenie z eksploatacji / utylizacja	PL-10
12	Informacje o urządzeniu	PL-11
	Załącznik.....	A-I
	Rysunki wymiarowe	A-II
	Wykresy.....	A-III
	Schematy obwodowe	A-VI
	Schemat układu hydraulicznego	A-XX
	Deklaracja zgodności.....	A-XXIII
	Prace konserwacyjne	A-XXIV

1 Należy niezwłocznie zapoznać się z tekstem

1.1 Ważne wskazówki

UWAGA!

Prace przy pompie ciepła mogą być wykonywane tylko przez autoryzowany i wyspecjalizowany serwis posprzedażowy.

UWAGA!

Pompa ciepła powinna być użytkowana i serwisowana zgodnie z przepisami obowiązującymi w kraju, w którym użytkownik z niej korzysta. W zależności od zastosowanej ilości czynnika chłodniczego wykwalifikowany personel powinien w regularnych odstępach czasu sprawdzać i protokołować szczelność pompy ciepła.

UWAGA!

W przypadku zewnętrznego sterowania pompą ciepła bądź pompami obiegowymi należy zaplanować przełącznik przepływu, zapobiegający załączaniu się sprężarki w przypadku braku strumienia objętościowego.

UWAGA!

Może ona zostać pochylona podczas transportu do maks. 45° (w każdym kierunku).

UWAGA!

Przed uruchomieniem należy usunąć zabezpieczenie transportowe.

UWAGA!

Przepłukanie instalacji grzewczej przed podłączeniem pompy ciepła.

UWAGA!

Maksymalne ciśnienie kontrolne po stronie ogrzewania i solanki wynosi 6,0 barów (powyżej ciśnienia atmosferycznego). Wartość ta nie może być wyższa.

UWAGA!

W obiegu dolnego źródła użytkownik powinien zaplanować odpowiedni separator powietrza (separator mikropęcherzyków powietrza).

UWAGA!

Aby chronić parownik przed zanieczyszczeniem, na wlocie dolnego źródła pompy ciepła należy zamontować załączony filtr zanieczyszczeń.

UWAGA!

W ramach ochrony przed mrozem solanka musi zawierać co najmniej 25 % środka na bazie glikolu monoetylenowego lub propylenowego i należy ją wymieszać przed napełnieniem.

UWAGA!

Należy uwzględnić prawoskrętny kierunek wirowania pola elektrycznego: W przypadku nieprawidłowego okablowania rozruch pompy ciepła jest niemożliwy. Odpowiednie ostrzeżenie zostanie wyświetlone na panelu sterownika pompy ciepła (dopasować okablowanie).

UWAGA!

Niedozwolone jest podłączanie przez jedno wyjście przekaźnika więcej niż jednej elektronicznie regulowanej pompy obiegowej.

UWAGA!

Uruchomienie następuje zgodnie z instrukcją montażu i użytkowania sterownika pompy ciepła.

UWAGA!

Aby chronić parownik przed zanieczyszczeniem, na wlocie dolnego źródła pompy ciepła należy zamontować załączony filtr zanieczyszczeń.

UWAGA!

Przed otwarciem urządzenia należy odłączyć wszystkie obwody elektryczne od zasilania.

1.2 Użycie zgodne z przeznaczeniem

To urządzenie jest dopuszczone tylko do użycia przewidzianego przez producenta. Inne lub wykraczające poza ten zakres użycie jest uznawane za niezgodne z przeznaczeniem. Do tego zalicza się także przestrzeganie dołączonej dokumentacji projektowej. Zabronione są wszelkie zmiany lub modyfikacje urządzenia.

1.3 Ustawowe przepisy i wytyczne

Zgodnie z artykułem 1, rozdział 2 k) dyrektywy WE 2006/42/EC (dyrektywa maszynowa) ta pompa ciepła jest przeznaczona do użytku domowego i dlatego podlega wymogom dyrektywy WE 2006/95/EC (dyrektywa niskiego napięcia). Może być używana również przez nieprofesjonalistów do ogrzewania sklepów, biur i innych podobnych pomieszczeń zakładowych, do ogrzewania zakładów rolniczych, hoteli, pensjonatów i tym podobnych oraz innych pomieszczeń mieszkalnych.

Pompa ciepła odpowiada wszystkim istotnym przepisom DIN/VDE i dyrektywom WE. Można je znaleźć w załączniku deklaracji zgodności CE.

Przyłącze elektryczne pompy ciepła musi być przeprowadzone zgodnie z obowiązującymi normami VDE, EN i IEC. Ponadto należy przestrzegać warunków przyłączania, określonych przez dostawcę.

Pompę ciepła należy podłączyć do systemu dolnego źródła i instalacji grzewczej zgodnie z odnośnymi przepisami.

Urządzenie nie jest przeznaczone do użytkowania przez osoby (w tym dzieci) o ograniczonej sprawności fizycznej, sensorycznej lub umysłowej albo bez odpowiedniego doświadczenia i/lub wiedzy, chyba że są one nadzorowane przez kompetentną osobę odpowiedzialną za ich bezpieczeństwo.

Należy zapewnić odpowiedni nadzór nad dziećmi, aby wykluczyć możliwość zabawy z urządzeniem.

UWAGA!

Prace przy pompie ciepła mogą być wykonywane tylko przez autoryzowany i wyspecjalizowany serwis posprzedażowy.

UWAGA!

Pompa ciepła powinna być użytkowana i serwisowana zgodnie z przepisami obowiązującymi w kraju, w którym użytkownik z niej korzysta. W zależności od zastosowanej ilości czynnika chłodniczego wykwalifikowany personel powinien w regularnych odstępach czasu sprawdzać i protokołować szczelność pompy ciepła.

Więcej informacji znajduje się w rozdziale Pielęgnacja / Czyszczenie.

1.4 Energooszczędne użytkowanie pompy ciepła

Wykorzystując pompę ciepła, przyczyniają się Państwo do ochrony środowiska. Dokładne rozplanowanie instalacji grzewczej i dolnego źródła jest bardzo ważne dla efektywnej pracy. Należy przy tym zwrócić szczególną uwagę na możliwie niską temperaturę zasilania wody. Dlatego wszystkie podłączone odbiorniki ciepła powinny być przystosowane do pracy w niskiej temperaturze zasilania. Temperatura wody grzewczej wyższa o 1 K zwiększa zużycie energii elektrycznej o około 2,5%. Energooszczędną pracę zapewnia ogrzewanie niskotemperaturowe o temperaturze zasilania pomiędzy 30 °C a 50 °C.

2 Zastosowanie pompy ciepła

2.1 Zakres zastosowania

Pompa ciepła typu solanka/woda przeznaczona jest wyłącznie do podgrzewania wody grzewczej. Może być ona wykorzystana w już istniejących lub też nowo powstających instalacjach grzewczych. Jako nośnik ciepła w systemie dolnego źródła ciepła służy mieszanka wody i środka ochrony przed mrozem (solanka). Jako system dolnego źródła ciepła wykorzystywane mogą być sondy i kolektory gruntowe lub inne podobne instalacje.

2.2 Sposób działania

Grunt gromadzi ciepło, które jest przekazywane przez słońce, wiatr i deszcz. To ciepło jest pobierane przez solankę w kolektorach ziemnych, sondach ziemnych lub temu podobnych w niskiej temperaturze. Pompa obiegowa pompuje następnie „ogrzaną” solankę do parownika pompy ciepła. Tam ciepło jest oddawane do czynnika chłodniczego w układzie chłodniczym. Solanka zostaje przy tym ponownie schłodzona, dzięki czemu możliwe jest ponowne pobranie energii cieplnej w obiegu solanki.

Czynnik chłodniczy jest zasysany przez sprężarkę napędzaną elektrycznie, sprężany i „przepompowany” do wyższego poziomu temperatury. Nie dochodzi przy tym do strat elektrycznej mocy napędowej, doprowadzonej w tym procesie, ponieważ w dużym stopniu jest ona przekazywana czynnikiem chłodniczemu.

Następnie czynnik chłodniczy dociera do skraplacza i przekazuje tutaj swoją energię cieplną wodzie grzewczej. W zależności od punktu pracy podgrzewana woda grzewcza ogrzewa się do temp. 62 °C.

3 Urządzenie podstawowe

Urządzenie składa się z gotowej do podłączenia pompy ciepła do instalacji wewnętrznej z obudową blaszaną, rozdzielnią i zintegrowanym sterownikiem pompy ciepła. Obieg chłodniczy zawiera fluorowany czynnik chłodniczy R410A o wartości GWP 1975, zarejestrowany w protokole z Kioto. Czynnik ten jest bezfreonowy, niepalny i nie oddziałuje ujemnie na strefę ozonową.

W rozdzielni są zamontowane wszystkie elementy potrzebne do pracy pompy ciepła. Do pompy ciepła dołączony jest czujnik temperatury zewnętrznej wraz z materiałem mocującym oraz filtr zanieczyszczeń. Doprowadzenie napięcia zasilającego i sterującego powinien wykonać użytkownik.

Zawarte w zakresie dostawy pompy obiegowe (po stronie solanki i gorącej wody) należy zainstalować zgodnie ze schematami hydraulicznymi (patrz Roz. 4 na str. XX) lub dokumentacją projektową. Przyłącze elektryczne pomp obiegowych należy wykonać zgodnie z Roz. 7.5.3 na str. 8.

System dolnego źródła z rozdzielaczem solanki powinien zostać wykonany przez użytkownika.

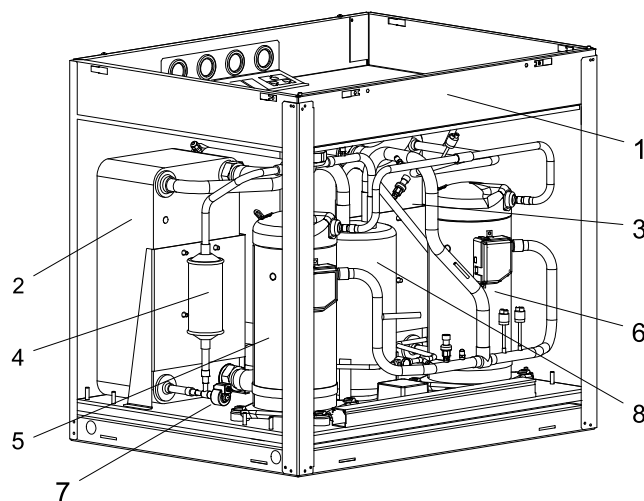

- 1) Rozdzielnia
- 2) Parownik
- 3) Skraplacz
- 4) Filtr osuszacz
- 5) Sprężarka 1
- 6) Sprężarka 2
- 7) Zawór rozprężny
- 8) COP Booster

4 Akcesoria

4.1 Kołnierzyk przyłączeniowy

Dzięki zastosowaniu płasko uszczelniającego kołnierza przyłączeniowego urządzenie można opcjonalnie przestawić na przyłączy kołnierzowe.

4.2 Zdalne sterowanie

Wygodnym uzupełnieniem jest dostępna w ramach akcesoriów specjalna stacja zdalnego sterowania. Sterowanie stacją i jej menu są identyczne jak w sterowniku pompy ciepła. Podłączenie odbywa się przez interfejs (akcesoria specjalne) z wtykiem typu RJ 11.

i WSKAZÓWKA

W przypadku regulatorów ogrzewania ze zdejmowanym panelem sterującym może on być bezpośrednio używany jako stacja zdalnego sterowania.

4.3 System zarządzania budynkiem

Poprzez rozszerzenie danej karty wtykowej interfejsu sterownik pompy ciepła może zostać podłączony do sieci systemu zarządzania budynkiem. W celu precyzyjnego podłączenia i parametryzacji interfejsu należy uwzględnić uzupełniającą instrukcję montażu karty interfejsu.

W przypadku sterownika pompy ciepła możliwe są następujące połączenia sieciowe:

- Modbus;
- EIB, KNX;
- Ethernet.

! UWAGA!

W przypadku zewnętrznego sterowania pompą ciepła bądź pompami obiegowymi należy zaplanować przełącznik przepływu, zapobiegający załączeniu się sprężarki w przypadku braku strumienia objętościowego.

5 Transport

Do transportu na płaskich powierzchniach służy wózek podnośnikowy. Jeżeli pompa ciepła musi być transportowana na nierównych powierzchniach lub po schodach – można użyć pasów nośnych. Można je przeciągnąć pod paletą.

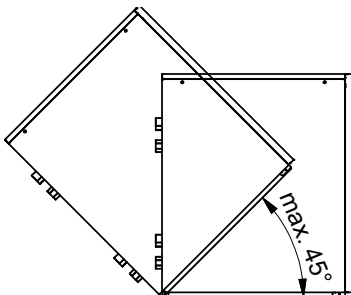

! UWAGA!

Może ona zostać pochylona podczas transportu do maks. 45° (w każdym kierunku).

Do podniesienia urządzenia bez palety należy użyć otworów wykonanych po bokach ramy. Należy przy tym ściągnąć boczne panele przykrywające. W trakcie transportu pomocne mogą być rury dostępne w sprzedaży.

Po przetransportowaniu należy usunąć zabezpieczenia transportowe przy podłodze po obu stronach urządzenia.

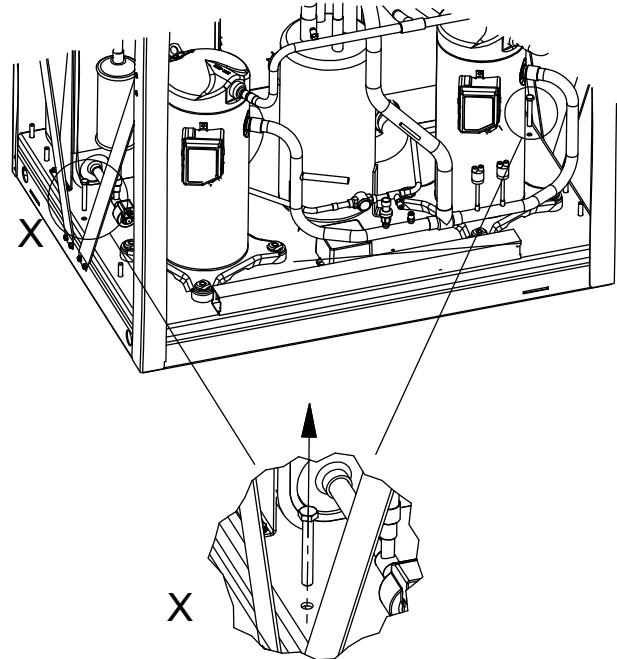

! UWAGA!

Przed uruchomieniem należy usunąć zabezpieczenie transportowe.

Aby dostać się do wnętrza urządzenia, możliwe jest zdjęcie wszystkich blach okładzin przednich.

W tym celu należy poluzować obie śruby. Blachy można wyjąć do góry poprzez lekkie przechylenie ich do przodu.

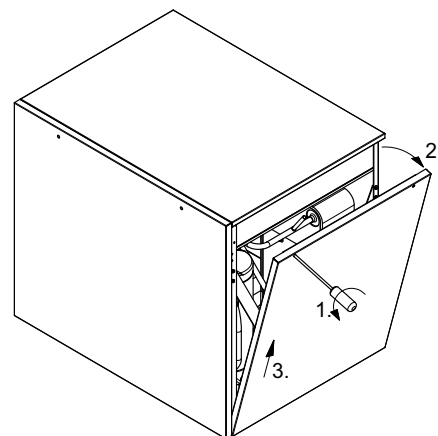

6 Instalacja

6.1 Wskazówki ogólne

Pompę ciepła typu solanka/woda należy zainstalować w suchym pomieszczeniu nienarażonym na działanie mrozu, na równej, gładkiej i poziomej powierzchni. Aby zapewnić również jak najlepszą izolację akustyczną, rama urządzenia powinna szczelnie przylegać do podłoża. Jeżeli nie jest to możliwe, należy koniecznie zastosować dodatkowe środki izolacji akustycznej.

Pompa ciepła powinna być tak zainstalowana, aby można było bez problemu przeprowadzać prace serwisowe. Jest to zapewnione przy zachowaniu odstępów wynoszącego 1 m przed pompą ciepła.

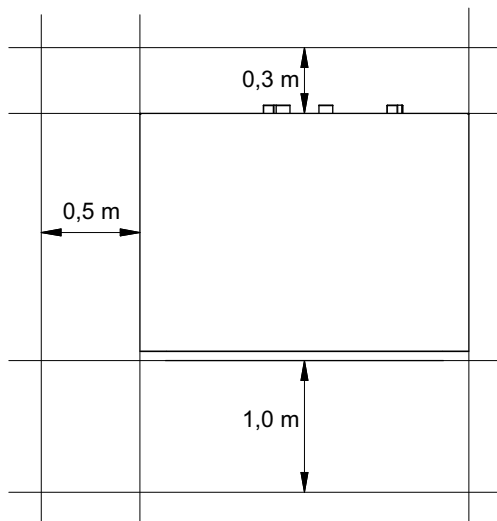

W pomieszczeniu, w którym ustawiona jest pompa, nigdy nie powinny występować temperatury ujemne lub wyższe niż 35°C.

6.2 Emisja dźwięku

Dzięki skutecznej izolacji akustycznej pompa ciepła pracuje bardzo cicho. Przenoszenie drgań na fundament wzgl. na system grzewczy jest w dużej mierze ograniczone dzięki zastosowaniu wewnętrznych elementów odsprzęgających.

7 Montaż

7.1 Informacje ogólne

Przy pompie ciepła należy wykonać następujące przyłącza. Należy przy tym przestrzegać schematu układu hydraulicznego:

- zasilanie/powrót solanki (system dolnego źródła)
- zasilanie/powrót grzania,
- czujnik temperatury
- zasilanie elektryczne

7.2 Przyłącze od strony ogrzewania

UWAGA!

Przepłukanie instalacji grzewczej przed podłączeniem pompy ciepła.

Przed wykonaniem przyłączy pompy ciepła od strony wody grzewczej, instalacja grzewcza powinna zostać przepłukana w celu usunięcia ewentualnych zanieczyszczeń, resztek materiałów uszczelniających itp. Nagromadzenie zanieczyszczeń w skraplaczu może doprowadzić do zniszczenia pompy ciepła.

Po wykonaniu instalacji od strony grzewczej instalację grzewczą należy napełnić, odpowietrzyć i sprawdzić pod względem ewentualnych nieszczelności.

UWAGA!

Maksymalne ciśnienie kontrolne po stronie ogrzewania i solanki wynosi 6,0 barów (powyżej ciśnienia atmosferycznego).

Wartość ta nie może być wyższa.

Podczas napełniania instalacji należy przestrzegać następujących zasad:

- woda surowa do napełniania i uzupełniania musi posiadać jakość wody pitnej (bezbarwna, klarowna, bez osadów)
- woda do napełniania i uzupełniania musi być przefiltrowana (wielkość porów maks. 5 µm).

Nie można całkowicie zapobiec osadzaniu się kamienia w instalacjach grzewczych ciepłej wody użytkowej, ale w instalacjach o temperaturze zasilania niższej niż 60°C jest ono tak małe, że można je pominąć.

W przypadku średnio- i wysokotemperaturowych pomp ciepła można także osiągnąć temperaturę przekraczającą 60°C.

Dlatego w przypadku wody do napełniania i uzupełniania należy przestrzegać następujących wytycznych według VDI 2035, arkusz 1:

Całkowita moc grzewcza w [kW]	Całkowita ilość alkaliów w gruncie w mol/m względnie mmol/l	Całkowita twardość w °dH
do 200	2,0	11,2
od 200 do 600	1,5	8,4
> 600	< 0,02	< 0,11

Minimalny przepływ wody grzewczej

W każdym stanie pracy instalacji grzewczej należy zagwarantować minimalny przepływ wody grzewczej pompy ciepła. Można to osiągnąć np. przez zainstalowanie podwójnego różnicowego rozdzielacza bezciśnieniowego.

Wraz z gotowością do pracy sterownika pompy ciepła i pomp obiegowych ogrzewania aktywna jest także funkcja ochrony antyzamrozeniowej sterownika. W przypadku wyłączenia pompy ciepła z eksploatacji lub braku prądu instalacja musi zostać opróżniona. W przypadku instalacji pomp ciepła, w których nie można rozpoznać braku prądu (domek letniskowy), obieg ogrzewania powinien posiadać odpowiednią ochronę przed mrozem.

7.3 Przyłącze od strony dolnego źródła

Podczas podłączania należy postępować w następujący sposób:

Podłączyć instalację solanki do zasilania i powrotu dolnego źródła pompy ciepła.

Należy przy tym przestrzegać schematu układu hydraulicznego.

UWAGA!

Aby chronić parownik przed zanieczyszczeniem, na wlocie dolnego źródła pompy ciepła należy zamontować załączony filtr zanieczyszczeń.

Solankę należy przygotować przed napełnianiem instalacji. Stężenie solanki musi wynosić minimum 25 %. Zapewnia to ochronę antyzamroziową do -14°C .

Wolno używać tylko płynów niezamarzających na bazie glikolu monoetylenowego lub propylenowego.

System dolnego źródła należy odpowietrzyć i sprawdzić pod kątem szczelności.

UWAGA!

W ramach ochrony przed mrozem solanka musi zawierać co najmniej 25 % środka na bazie glikolu monoetylenowego lub propylenowego i należy ją wymieszać przed napełnieniem.

WSKAZÓWKA

W razie potrzeby zakres stosowania można rozszerzyć do temperatury solanki na wlocie na poziomie -10°C . W takim przypadku minimalne stężenie solanki powinno wynosić 30 %. (temperatura zamarzania -17°C).

UWAGA!

Maksymalne ciśnienie kontrolne po stronie ogrzewania i solanki wynosi 6,0 barów (powyżej ciśnienia atmosferycznego). Wartość ta nie może być wyższa.

UWAGA!

W obiegu dolnego źródła użytkownik powinien zaplanować odpowiedni separator powietrza (separator mikropęcherzyków powietrza).

7.4 Czujnik temperatury

Następujące czujniki temperatury są już wbudowane względnie muszą zostać dodatkowo zamontowane:

- Temperatury zewnętrznej (R1) dostarczony (NTC-2)
- Temperatury powrotu obiegu wtórnego (R2) zainstalowany (NTC-10)
- Temperatury powrotu obiegu pierwotnego (R24) zainstalowany (NTC-10)
- Temperatury zasilania obiegu wtórnego (R9) zainstalowany (NTC-10)
- Temperatury zasilania obiegu pierwotnego (R6) zainstalowany (NTC-10)

7.4.1 Charakterystyki czujników

Temperatura w $^{\circ}\text{C}$		-20	-15	-10	-5	0	5	10	
NTC-2 w $\text{k}\Omega$		14,6	11,4	8,9	7,1	5,6	4,5	3,7	
NTC-10 w $\text{k}\Omega$		67,7	53,4	42,3	33,9	27,3	22,1	18,0	
15	20	25	30	35	40	45	50	55	60
2,9	2,4	2,0	1,7	1,4	1,1	1,0	0,8	0,7	0,6
14,9	12,1	10,0	8,4	7,0	5,9	5,0	4,2	3,6	3,1

Czujniki temperatury do podłączenia do sterownika pompy ciepła muszą odpowiadać charakterystyce czujników, przedstawionej na Rys. 7.1. Jedyne wyjątek stanowi czujnik temperatury zewnętrznej, należący do zakresu dostawy pompy ciepła (patrz Rys. 7.2).

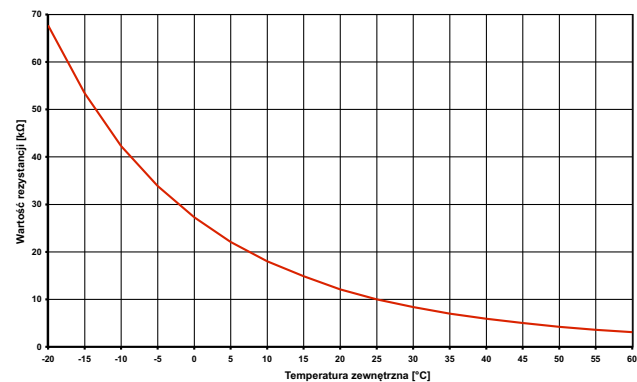

Rys. 7.1: Charakterystyka czujnika NTC-10

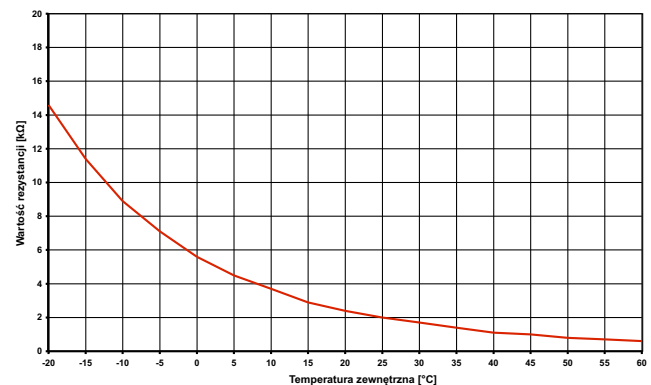

Rys. 7.2: Charakterystyka czujnika NTC-2 według DIN 44574 czujnik temperatury zewnętrznej

7.4.2 Montaż czujnika temperatury zewnętrznej

Czujnik temperatury musi być umieszczony tak, aby rejestrować wszelkiego rodzaju wpływy atmosferyczne i nie fałszować wartości pomiaru.

- Przymocować na zewnętrznej ścianie ogrzewanego budynku mieszkalnego i w miarę możliwości po stronie północnej bądź północno-zachodniej.
- Nie montować w „położeniu osłoniętym” (np. w niszy muru lub pod balkonem).
- Nie instalować w pobliżu okien, drzwi, otworów wentylacyjnych, oświetlenia zewnętrznego lub pomp ciepła.
- Nigdy nie wystawiać na bezpośrednie działanie promieni słonecznych.

Przewód czujnika: długość maks. 40 m; przekrój żył min. $0,75\text{ mm}^2$; średnica zewnętrzna przewodu 4–8 mm.

7.4.3 Montaż czujników przylgowych

Montaż czujników przylgowych jest konieczny tylko wtedy, gdy są one częścią zakresu dostawy pompy ciepła i nie są wbudowane.

Czujniki przylgowe mogą być montowane jako czujniki rurowe lub też wkładane do tulei zanurzeniowej rozdzielacza kompaktowego.

Montaż jako przylgowy czujnik rurowy

- Oczyszczyć rurę ogrzewania z lakieru, rdzy i zgorzeliny.
- Wyczyszczone powierzchnie pokryć cienką warstwą pasty termoprzewodzącej.
- Przymocować czujnik za pomocą opaski zaciskowej (dobrze zaciągnąć, luźne czujniki prowadzą do nieprawidłowego działania) i zaizolować termicznie.

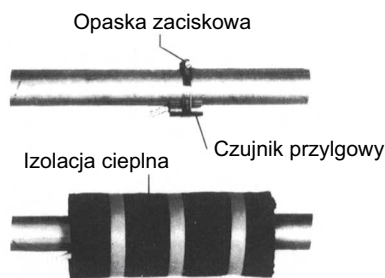

7.4.4 System rozdzielczy układu hydraulicznego

Podwójny różnicowy rozdzielacz bezciśnieniowy oraz rozdzielacz kompaktowy pełnią funkcję złącza pomiędzy pompą ciepła, systemem rozdzielczym ogrzewania, zbiornikiem buforowym i ewentualnie także zbiornikiem ciepłej wody użytkowej. W celu uproszczenia instalacji, zamiast wielu pojedynczych komponentów używany jest przy tym jeden system kompaktowy. Więcej informacji znajduje się w odpowiednich instrukcjach dotyczących instalacji.

Rozdzielacz kompaktowy

Czujnik powrotu może pozostać w pompie ciepła lub powinien zostać umieszczony w tulei zanurzeniowej. Pusta przestrzeń pomiędzy czujnikiem a tuleją zanurzeniową musi być całkowicie wypełniona pastą termoprzewodzącą.

Podwójny różnicowy rozdzielacz bezciśnieniowy

Czujnik powrotu musi zostać zainstalowany w tulei zanurzeniowej podwójnego różnicowego rozdzielacza bezciśnieniowego, aby przepływało przez niego medium od pomp obiegu grzewczego obiegów wytwórczych i odbiorczych.

7.5 Przyłącze elektryczne

7.5.1 Informacje ogólne

Wszelkie prace związane z przyłączem powinny być przeprowadzane wyłącznie przez wykwalifikowanych elektryków lub specjalistów od wykonywanych czynności, przestrzegających

- instrukcji montażu i użytkowania,
- obowiązujących w danym kraju przepisów dotyczących instalacji, np. VDE 0100
- technicznych warunków przyłączeniowych przedsiębiorstw energetycznych i operatorów sieci zasilających (np. TAB) oraz
- warunków lokalnych.

Aby zapewnić działanie funkcji ochrony antyzamrozeniowej, sterownik pompy ciepła musi być ciągle pod napięciem, a pompa ciepła musi mieć zapewniony przepływ.

Zakłócenia na stykach przełącznych przełącznika wyjściowego są wyeliminowane. W związku z tym, zależnie od oporu wewnętrznego instrumentu pomiarowego, także przy otwartych stykach mierzone jest napięcie, które jest jednak dużo niższe niż napięcie sieciowe.

Zaciski regulatora od N1-J1 do N1-J11; N1-J19 do N1-J20; N1-J23 do N1-J26 oraz listwa zaciskowa X3 są podłączone do niskiego napięcia. Jeżeli z powodu błędu w wykonaniu okablowania do tych zacisków zostanie przyłożone napięcie sieciowe, to sterownik pompy ciepła ulegnie zniszczeniu.

i WSKAZÓWKA

Podczas prac związanych z przyłączeniem elektrycznym rozdzielni należy zwrócić uwagę na to, by przewody mocy oraz przewody sygnałowe były poprowadzone do rozdzielni oddzielnie. Należy wykorzystać do tego specjalnie przygotowane wpusty do rozdzielni (patrz Rys. 7.3 na str. 7). Także podczas prac związanych z okablowaniem rozdzielni należy zawsze układać przewody mocy i sygnałowe oddzielnie.

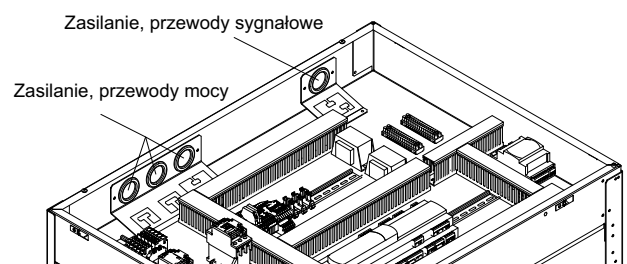

Rys. 7.3: Wpust kablowy do rozdzielni

7.5.2 Prace związane z przyłączem elektrycznym

- 1) 4-żyłowy, elektryczny przewód zasilający do modułu mocy pompy ciepła zostaje poprowadzony od licznika prądu elektrycznego pompy ciepła poprzez stycznik blokady przedsiębiorstwa energetycznego (jeśli wymagany) do pompy ciepła (napięcie zasilania – patrz instrukcja pompy ciepła).
Podłączyć przewód mocy na płycie rozdzielczej pompy ciepła poprzez zaciski X1: L1/L2/L3/PE.

UWAGA!

Należy uwzględnić prawoskrętny kierunek wirowania pola elektrycznego: W przypadku nieprawidłowego okablowania rozruch pompy ciepła jest niemożliwy. Odpowiednie ostrzeżenie zostanie wyświetlone na panelu sterownika pompy ciepła (dopasować okablowanie).

W zasilaniu pompy ciepła należy zaplanować wielobiegunowe wyłączenie z odstępem styków min. 3 mm (np. stycznik blokady przedsiębiorstwa energetycznego, stycznik mocy), jak też wielobiegunowy bezpiecznik samoczynny, do wspólnego wyłączenia wszystkich przewodów zewnętrznych (prąd wyzwalający i charakterystyka według informacji o urządzeniu).

- 2) 3-żyłowy przewód zasilający dla sterownika pompy ciepła (regulator ogrzewania N1) zostaje poprowadzony do pompy. Podłączenie przewodu sterowniczego na rozdzielni pompy ciepła poprzez zaciski X2: L/N/PE.
Kabel zasilający (L/N/PE~230 V, 50 Hz) sterownika pompy ciepła WPM musi znajdować się ciągle pod napięciem i dlatego musi być podłączony przed stycznikiem blokady przedsiębiorstwa energetycznego względnie podłączony do sieci domowej, ponieważ w przeciwnym razie podczas blokady przedsiębiorstwa energetycznego są wyłączone ważne funkcje ochronne.
- 3) Blokada przedsiębiorstwa energetycznego (K22) ze stykami głównymi oraz jednym stykiem pomocniczym musi być przygotowana przez użytkownika i odpowiednio dobrany do mocy pompy ciepła.
Styk zwierny blokady przedsiębiorstwa energetycznego należy poprowadzić od listwy zaciskowej X3/G do zacisku wtykowego X3/ID3. **ZACHOWAJ OSTROŻNOŚĆ! Niskie napięcie!**
- 4) Stycznik (K20) grzałki zanurzeniowej (E10) w urządzeniach monoenergetycznych (2.GC) musi być przygotowany przez użytkownika i odpowiednio dobrany do mocy grzałki. Sterowanie (230 V AC) odbywa się od sterownika pompy ciepła przez zaciski X2/N i X2/K20.
- 5) Stycznik (K21) grzałki kołnierzonej (E9) w zbiorniku ciepłej wody użytkowej musi być przygotowany przez użytkownika odpowiednio do mocy grzejnika. Sterowanie (230 V AC) następuje ze sterownika pompy ciepła WPM przez zaciski X2/N oraz X2/K21.
- 6) Styczniki punktów 3, 4, 5 są zamontowane w rozdzielni elektrycznej.
- 7) Wszystkie zainstalowane przewody elektryczne muszą być wykonane jako trwałe i odporne okablowanie.
- 8) Pompa obiegowa ogrzewania (M13) sterowana jest przez styk N1-J13/NO5. Punkty przyłączeniowe dla pompy to X2/M13 i X2/N. W przypadku zastosowania pomp przekraczających moc załączalną wyjścia należy zastosować przełącznik dołączający.

- 9) Dodatkowa pompa obiegowa (M16) sterowana jest przez styk N1-J16/NO9. Punkty przyłączeniowe dla pompy to X2/M16 i X2/N. Przełącznik dołączający jest już zintegrowany dla tego wyjścia.
- 10) Pompa ładująca ciepłą wodę użytkową (M18) sterowana jest przez styk N1-J13/NO6. Punkty przyłączeniowe dla pompy to X2/M13 i X2/N. W przypadku zastosowania pomp przekraczających moc załączalną wyjścia należy zastosować przełącznik dołączający.
- 11) Pompa solanki lub pompa studzienna (M11) sterowana jest przez styk N1-J12/NO3. Punkty przyłączeniowe dla pompy to X2/M11 i X2/N. Przełącznik dołączający jest już zintegrowany dla tego wyjścia.
- 12) Czujnik powrotu (R2) jest zintegrowany z pompą ciepła do instalacji wewnętrznej.
Podłączenie na sterowniku pompy ciepła WPM następuje na zaciskach: X3/GND i X3/R2.
- 13) Czujnik zewnętrzny (R1) jest podłączony do zacisków X3/GND oraz X3/R1.
- 14) Czujnik temperatury ciepłej wody użytkowej (R3) jest dołączony do zbiornika ciepłej wody użytkowej i podłączony do zacisków GND oraz X3/R3.

7.5.3 Przyłącze elektroniczne regulowanych pomp obiegowych

Elektronicznie regulowane pompy obiegowe charakteryzują się wysokim prądem rozruchu, który może ewentualnie spowodować skrócenie trwałości sterownika pompy ciepła. Dlatego pomiędzy wyjściem sterownika pompy ciepła a regulowaną elektronicznie pompą obiegową zamontowano lub należy zamontować przełącznik dołączający. Nie jest to konieczne, jeśli dopuszczalny prąd roboczy 2 A oraz maksymalny prąd rozruchu 12 A dla elektronicznie regulowanej pompy obiegowej nie zostanie przekroczony, lub gdy uzyskano wyraźne pozwolenie od producenta pompy.

UWAGA!

Niedozwolone jest podłączenie przez jedno wyjście przełącznika więcej niż jednej elektronicznie regulowanej pompy obiegowej.

8 Uruchomienie

8.1 Wskazówki ogólne

Aby zapewnić prawidłowe uruchomienie, powinno ono zostać przeprowadzone przez fabrycznie autoryzowany serwis posprzedażowy. Przy spełnieniu określonych warunków możliwa jest dodatkowa gwarancja produktu (por. gwarancja).

8.2 Przygotowanie

Przed uruchomieniem powinny zostać sprawdzone następujące punkty:

- Wszystkie podłączenia pompy ciepła muszą być zamontowane tak, jak opisano w rozdziale 7.
- System dolnego źródła i obieg grzewczy muszą być napełnione i sprawdzone.
- Filtr zanieczyszczeń musi być zamontowany na wlocie solanki pompy ciepła.
- W obiegu solanki i obiegu grzewczym muszą być otwarte wszystkie zawory, które mogłyby niekorzystnie wpłynąć na prawidłowy przepływ.
- Sterownik pompy ciepła musi być dostosowany do instalacji grzewczej według instrukcji użytkownika.

8.3 Postępowanie podczas uruchamiania

Uruchomienie pompy ciepła odbywa się za pomocą sterownika pompy ciepła.

⚠ UWAGA!

Uruchomienie następuje zgodnie z instrukcją montażu i użytkownika sterownika pompy ciepła.

9 Konserwacja/czyszczenie

9.1 Pielęgnacja

Aby zapobiec usterkom w działaniu, spowodowanym osadzaniem się zanieczyszczeń w wymiennikach ciepła, należy zadbać o to, aby do systemu dolnego źródła i do instalacji grzewczej nie dostawały się żadne zanieczyszczenia. W przypadku, gdyby jednak doszło do zakłóceń w pracy, spowodowanych zanieczyszczeniami, instalacja musi zostać oczyszczona w następujący sposób.

9.2 Czyszczenie od strony grzewczej

Tlen znajdujący się w obiegu wody grzewczej może doprowadzić do powstawania rdzy, szczególnie w przypadku zastosowania komponentów stalowych. Rdza może przedostać się do systemu grzewczego poprzez zawory, pompy obiegowe lub rury z tworzywa sztucznego. Dlatego należy zwrócić szczególną uwagę na szczelność dyfuzyjną instalacji w przypadku rur ogrzewania podłogowego.

i WSKAZÓWKA

Aby zapobiec odkładaniu się osadów (np. rdzy) w skraplaczu pompy ciepła poleca się zastosowanie odpowiedniego systemu ochrony przeciwkorozyjnej.

Także pozostałości smarów i środków uszczelniających mogą zanieczyścić wodę grzewczą.

Jeżeli jej zabrudzenie jest tak silne, że obniża ono sprawność skraplacza w pompie ciepła, to urządzenie musi zostać oczyszczone przez instalatora.

Według dzisiejszego stanu wiedzy zalecamy czyszczenie 5-proc. kwasem fosforowym lub też, w przypadku gdy urządzenie wymaga częstszego mycia, 5-proc. kwasem mrówkowym.

W obu przypadkach płyn do czyszczenia powinien mieć temperaturę pomieszczenia. Wymiennik ciepła zaleca się płukać w kierunku przeciwnym do normalnego kierunku przepływu.

Aby zapobiec przedostawaniu się zawierającego kwas środka czyszczącego do obiegu instalacji grzewczej, zalecamy podłączyć urządzenie do płukania bezpośrednio na zasilaniu i powrocie skraplacza pompy ciepła.

Aby zapobiec uszkodzeniu systemu przez ewentualnie pozostałe resztki preparatów czyszczących, wskazane jest dokładne przepłukanie go odpowiednimi środkami neutralizującymi.

Ważne jest ostrożne stosowanie kwasów i przestrzeganie przepisów ustalonych przez branżowe towarzystwa ubezpieczeniowe.

Należy zawsze przestrzegać informacji producenta środka czyszczącego.

9.3 Czyszczenie strony dolnego źródła

⚠ UWAGA!

Aby chronić parownik przed zanieczyszczeniem, na wlocie dolnego źródła pompy ciepła należy zamontować załączony filtr zanieczyszczeń.

Sito filtracyjne filtra zanieczyszczeń należy wyczyścić następnego dnia po uruchomieniu. Dalsze kontrole należy ustalić w zależności od zanieczyszczenia. Gdy nie można stwierdzić żadnych zanieczyszczeń, to aby zmniejszyć spadki ciśnienia, można wymontować sito filtra zanieczyszczeń.

9.4 Konserwacja

Zgodnie z rozporządzeniem (WE) nr 842/2006 wszystkie obiegi chłodnicze, które zawierają co najmniej 3 kg, a w przypadku tzw. „hermetycznie zamkniętych” obiegów chłodniczych co najmniej 6 kg, czynnika chłodniczego, muszą być raz w roku kontrolowane przez użytkownika pod kątem szczelności.

Kontrolę szczelności należy udokumentować, a protokół przechowywać przez co najmniej 5 lat. Kontrola musi być przeprowadzona przez certyfikowany personel zgodnie z zarządzeniem (WE) nr 1516/2007. Podczas sporządzania dokumentacji można użyć tabeli znajdującej się w załączniku.

i WSKAZÓWKA

Przepisy krajowe mogą ewentualnie różnić się od rozporządzenia (WE) 842/2006. Należy przestrzegać odnośnych przepisów krajowych dotyczących kontroli szczelności pomp ciepła.

10 Usterki / diagnostyka

Pompa ciepła jest produktem wysokiej jakości i dlatego powinna pracować bez zakłóceń. Jeżeli miałyby jednak dojść do jakiegokolwiek usterki, zostanie ona wskazana na wyświetlaczu sterownika pompy ciepła. Więcej informacji na ten temat znajdują Państwo na stronie „Usterki i diagnostyka” w instrukcji montażu i użytkowania sterownika pompy ciepła.

Jeżeli usterki te nie mogą zostać zlikwidowane samodzielnie, wówczas należy powiadomić odpowiedni serwis posprzedażowy.

⚠ UWAGA!

Prace przy pompie ciepła mogą być wykonywane tylko przez autoryzowany i wyspecjalizowany serwis posprzedażowy.

⚠ UWAGA!

Przed otwarciem urządzenia należy odłączyć wszystkie obwody elektryczne od zasilania.

11 Wyłączenie z eksploatacji / utylizacja

Zanim pompa ciepła zostanie wymontowana, należy ją odłączyć od napięcia i zabezpieczyć na wszystkich wejściach i wyjściach. Demontaż pompy ciepła musi zostać przeprowadzony przez specjalistów.

Należy także uwzględnić ważne dla środowiska naturalnego wymagania w zakresie odzyskiwania, ponownego użycia i utylizacji materiałów eksploatacyjnych i części konstrukcyjnych zgodnie z powszechnie przyjętymi normami. Należy także zwrócić szczególną uwagę na fachową utylizację oleju i czynnika chłodniczego.

12 Informacje o urządzeniu

1 Typ i kod zamówieniowy		SI 26TU	SI 35TU
2 Konstrukcja			
Dolne źródło		Solanka	Solanka
2.1	Model	Uniwersal.	Uniwersal.
2.2	Regulator	WPM Econ5Plus, zintegrowany	WPM Econ5Plus, zintegrowany
2.3	Licznik energii cieplnej	zintegrow.	zintegrow.
2.4	Miejsce instalacji	Wewnątrz	Wewnątrz
2.5	Poziomy mocy	2	2
3 Limity pracy			
3.1	Zasilanie wody grzewczej ^{1 2}	°C	od 20 do 62 ± 2
3.2	Solanka (dolne źródło) ^{1 2}	°C	od -5 do +25
3.3	Środek przeciw zamarzaniu	glikolmonoetylenowy	glikolmonoetylenowy
3.4	minimalne stężenie solanki (-13 °C temperatura zamarzania)	25 %	25 %
4 Przepływ / dźwięk			
4.1 Natężenie przepływu wody grzewczej / swobodna kompresja (maks).			
Przepływ znamionowy wg EN 14511 przy B0...-3 / W35...30		m ³ /h / Pa	4,5 / 69000
dla B0...-3 / W45...40		m ³ /h / Pa	4,4 / 72000
przy B0...-3 / W55...47		m ³ /h / Pa	2,7 / 100000
Minimalny przepływ wody grzewczej		m ³ /h / Pa	2,7 / 100000
4.2 Natężenie przepływu solanki / swobodna kompresja (maks).			
Przepływ znamionowy wg EN 14511 przy B0...-3 / W35...30		m ³ /h / Pa	6,4 / 31000
dla B0...-3 / W45...40		m ³ /h / Pa	5,6 / 43000
przy B0...-3 / W55...47		m ³ /h / Pa	4,9 / 54000
Minimalny przepływ solanki		m ³ /h / Pa	4,9 / 54000
4.3	Poziom mocy akustycznej według EN 12102	dB(A)	57
4.4	Poziom ciśnienia akustycznego w odległości 1 m ³	dB(A)	41
5 Wymiary, masa i pojemność			
5.1	Wymiary urządzenia ⁴	wys. x szer. x dług. mm	885 x 1000 x 810
5.2	Masa jednostki(-ek) transportowej(-ych) łącznie z opakowaniem	kg	275
5.3	Przyłącza urządzenia do ogrzewania	cal	G 11/2" A
5.4	Przyłącza urządzenia do dolnego źródła	cal	G 11/2" A
5.5	Czynnik chłodniczy / masa całkowita	typ/kg	R410A / 8,4
5.6	Smar / masa całkowita	typ/litr	Olej poliestrowy (POE) / 2,9
5.7	Objętość wody grzewczej w urządzeniu	litry	7
5.8	Objętość nośnika ciepła w urządzeniu	litry	7
6 Przyłącze elektryczne			
6.1	Napięcie zasilania / zabezpieczenie / typ RCD		3~/PE 400 V (50 Hz) / C 20A / A
6.2	Napięcie sterujące / zabezpieczenie / typ RCD		1~/N/PE 230 V (50 Hz) / C 13A / A
6.3	Stopień ochrony według EN 60 529		IP 21
6.4	Prąd rozruchu z rozrusznikiem łagodnego startu	A	23
6.5	Znamionowy pobór mocy B0 / W35 / maks. pobór ⁵	kW	5,45 / 10,0
6.6	Prąd znamionowy B0 W35 / cos φ	A / ---	9,83 / 0,8
6.7	Pobór mocy zabezpieczenia sprężarki (na sprężarkę)	W	70 / termostatyczna regulacja
6.8	Pobór mocy pomp	kW	do 0,35

7	Spełnia europejskie przepisy bezpieczeństwa	6		6	
8	Pozostałe cechy modelu				
8.1	Woda w urządzeniu zabezpieczona przed zamarznięciem ⁷	tak		tak	
8.2	Maks. nadciśnienie robocze (dolne źródło / zrzut ciepła) bar	3,0		3,0	
9	Moc grzewcza / współczynnik wydajności				
9.1	Moc grzewcza / współczynnik wydajności ^{5 8}	EN 14511		EN 14511	
	Poziom mocy	1	2	1	2
	przy B-5 / W45 kW / ---	11,5 / 3,6	22,5 / 3,5	15,1 / 3,5	29,2 / 3,3
	przy B0 / W55 kW / ---	12,4 / 3,1	24,7 / 3,1	16,8 / 3,2	32,1 / 3,0
	przy B0 / W45 kW / ---	13,2 / 4,1	25,4 / 3,8	17,3 / 4,0	33,1 / 3,7
	przy B0 / W35 kW / ---	13,7 / 5,1	26,7 / 4,9	18,4 / 5,2	34,8 / 4,8

1. W razie potrzeby zakres stosowania można rozszerzyć do temperatury solanki na wlocie na poziomie -10 °C. W takim przypadku minimalne stężenie solanki powinno wynosić 30 %. (temperatura zamarzania -17 °C)
W przypadku temperatury solanki od -10 °C do -5 °C, temperatura zasilania 50 °C do 60 °C podnosząca się.
W przypadku temperatury solanki na wlocie od -5 °C do 0 °C, temperatura zasilania od 60 °C do 62 °C podnosząca się.
2. Eksploatacja jest możliwa przy temperaturze solanki na wlocie wynoszącej od +35 °C. Przy temperaturach solanki na wlocie od +25 °C do 35 °C, temperatura zasilania od 62 °C do 58 °C opadająca.
3. Podany poziom ciśnienia akustycznego odpowiada odgłosom eksploatacji pompy ciepła w trybie grzania przy temperaturze zasilania 55 °C.
Podany poziom ciśnienia akustycznego przedstawia poziom pola swobodnego. W zależności od miejsca instalacji mierzone wartości mogą się różnić nawet o 16 dB(A).
4. Prosimy pamiętać, że potrzebne będzie dodatkowe miejsce na przyłącze rurowe oraz do obsługi i konserwacji.
5. Dane te charakteryzują wielkość i wydajność instalacji według EN 14511. Pod względem ekonomicznym i energetycznym należy uwzględnić także punkt biwalentny i regulację.
Wartości te można uzyskać wyłącznie z czystymi nośnikami ciepła. Wskazówki dotyczące konserwacji, uruchomienia i eksploatacji można znaleźć w odpowiednich częściach instrukcji montażu i użytkowania. Np. B0/W55 oznacza tutaj: temperatura dolnego źródła 0 °C i temperatura zasilania wody grzewczej 55 °C.
6. patrz deklaracja zgodności CE
7. Pompa obiegowa ogrzewania i sterownik pompy ciepła muszą być zawsze gotowe do pracy.
8. Współczynniki wydajności obowiązują dla pomp obiegowych zawartych w zakresie dostawy.

Załącznik

1	Rysunki wymiarowe	A-II
1.1	Rysunek wymiarowy SI 26TU - SI 35TU	A-II
2	Wykresy.....	A-III
2.1	Charakterystyki SI 26TU.....	A-III
2.2	Charakterystyki SI 35TU.....	A-IV
2.3	Wykres limitów pracy.....	A-V
3	Schematy obwodowe	A-VI
3.1	Sterowanie SI 26TU.....	A-VI
3.2	Sterowanie SI 26TU.....	A-VII
3.3	Obciążenie SI 26TU.....	A-VIII
3.4	Schemat połączeń SI 26TU	A-IX
3.5	Schemat połączeń SI 26TU	A-X
3.6	Legenda SI 26TU.....	A-XI
3.7	Sterowanie SI 35TU.....	A-XIII
3.8	Sterowanie SI 35TU.....	A-XIV
3.9	Moc SI 35TU.....	A-XV
3.10	Schemat połączeń SI 35TU	A-XVI
3.11	Schemat połączeń SI 35TU	A-XVII
3.12	Legenda SI 35TU.....	A-XVIII
4	Schemat układu hydraulicznego	A-XX
4.1	Monowalentna instalacja pompy ciepła z trzema obiegami grzewczymi i przygotowaniem ciepłej wody użytkowej.....	A-XX
4.2	Biwalentna instalacja pompy ciepła z dwoma obiegami grzewczymi i przygotowaniem ciepłej wody użytkowej.....	A-XXI
4.3	Legenda.....	A-XXII
5	Deklaracja zgodności.....	A-XXIII
6	Prace konserwacyjne.....	A-XXIV

1 Rysunki wymiarowe

1.1 Rysunek wymiarowy SI 26TU - SI 35TU

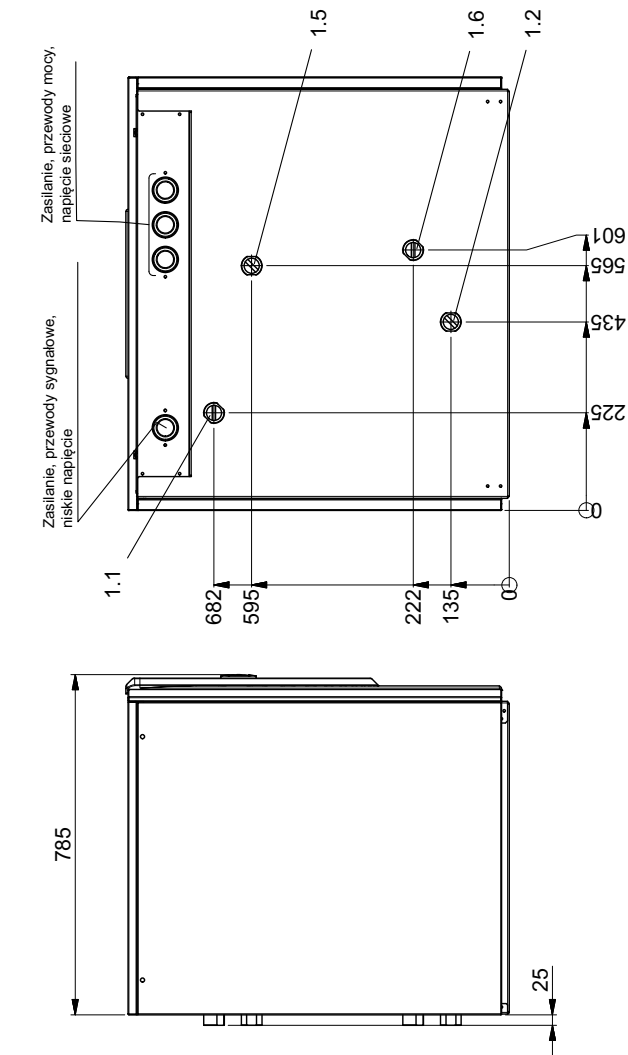

- 1.1 Zasilanie ogrzewania
wyjście z pompy ciepła
G 1 ½ A
- 1.2 Powrót ogrzewania
Wejście do pompy ciepła
G 1 ½ A
- 1.5 Zasilanie dolnego źródła
Wejście do pompy ciepła
G 1 ½ A
- 1.6 Powrót dolnego źródła
Wyjście z pompy ciepła
G 1 ½ A

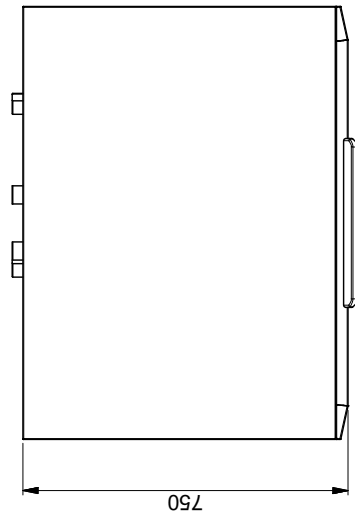

Załącznik

2 Wykresy

2.1 Charakterystyki SI 26TU

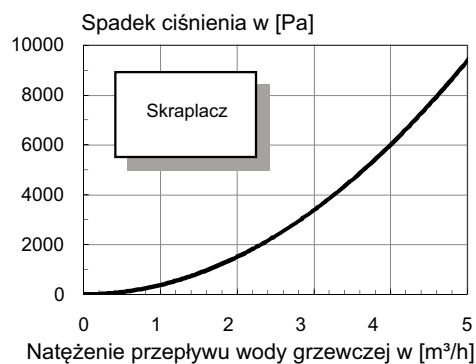
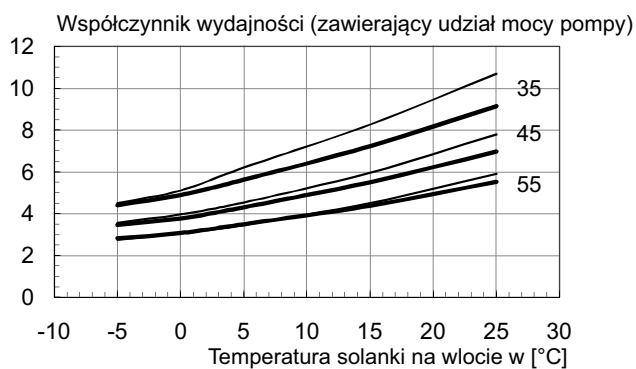
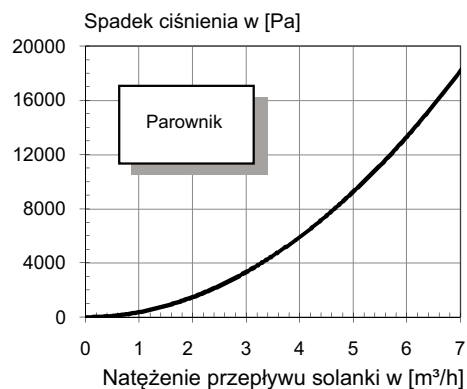
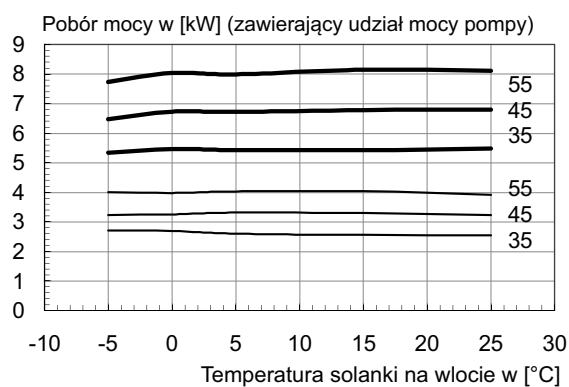
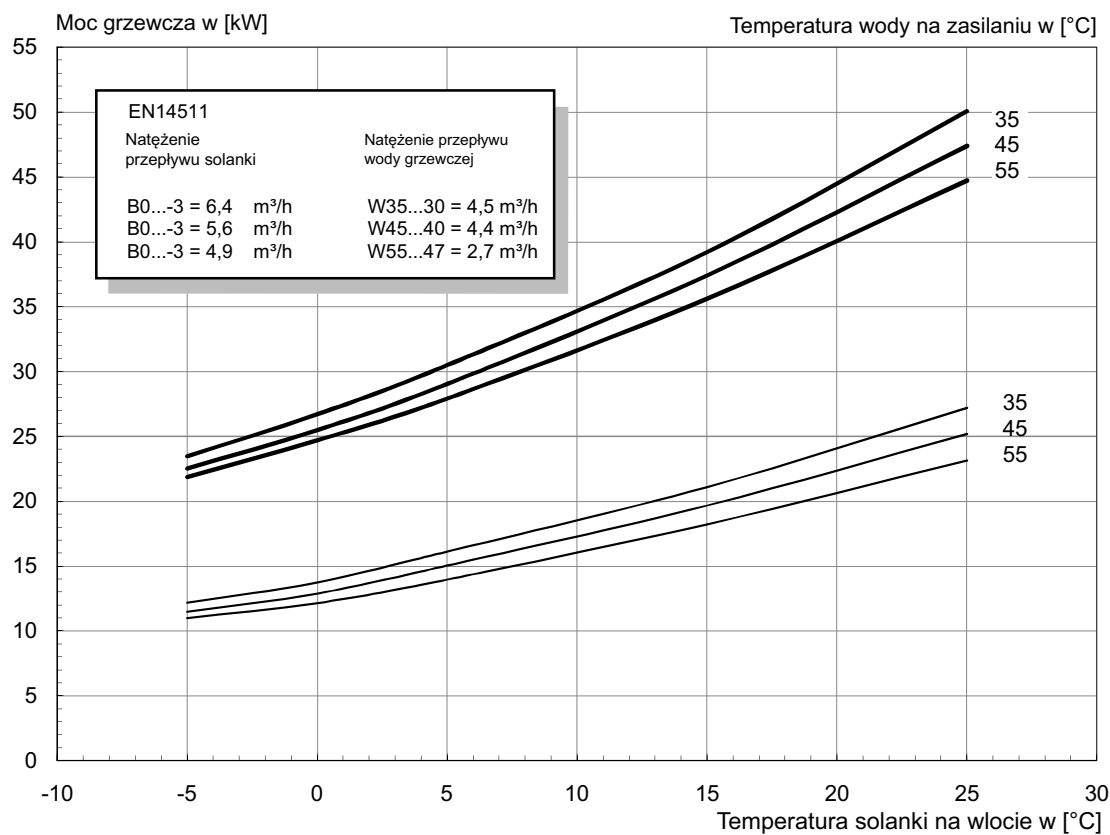

2.2 Charakterystyki SI 35TU

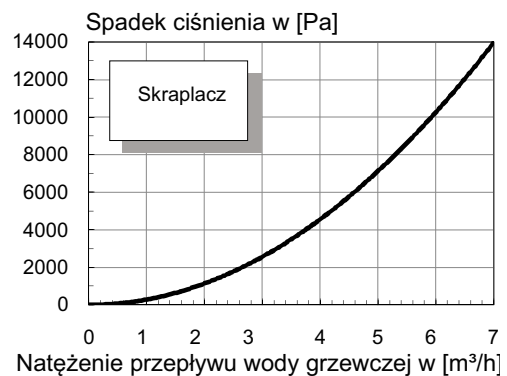
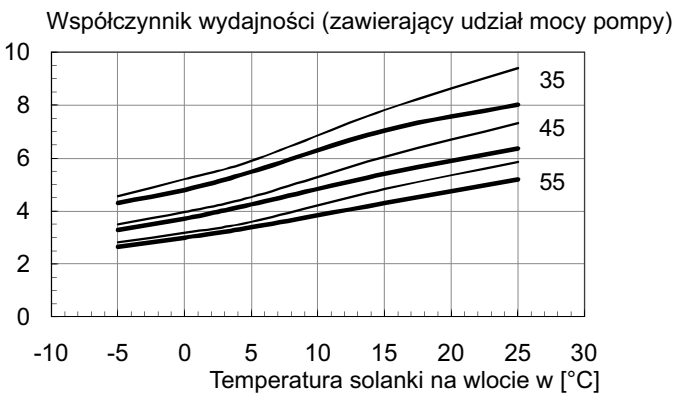
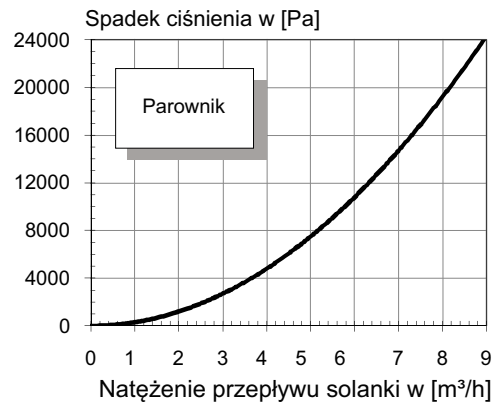
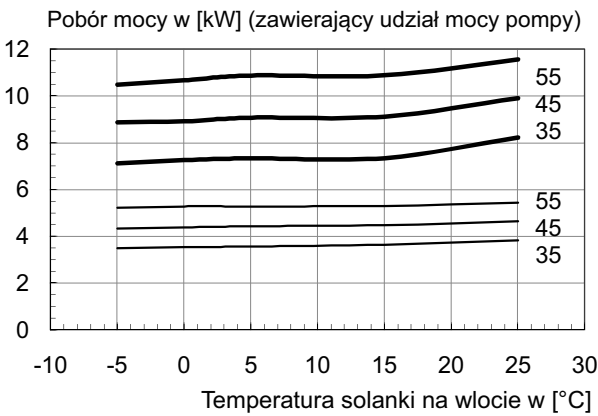
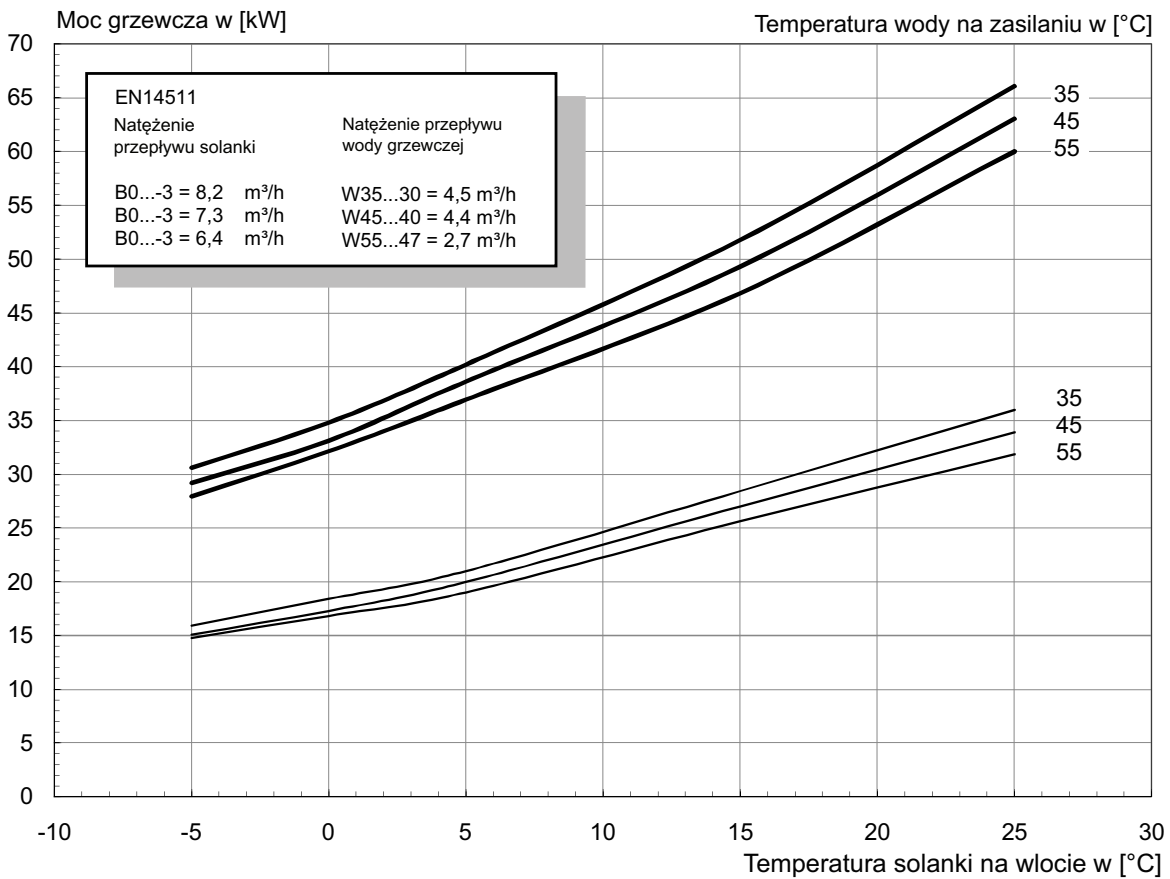

2.3 Wykres limitów pracy

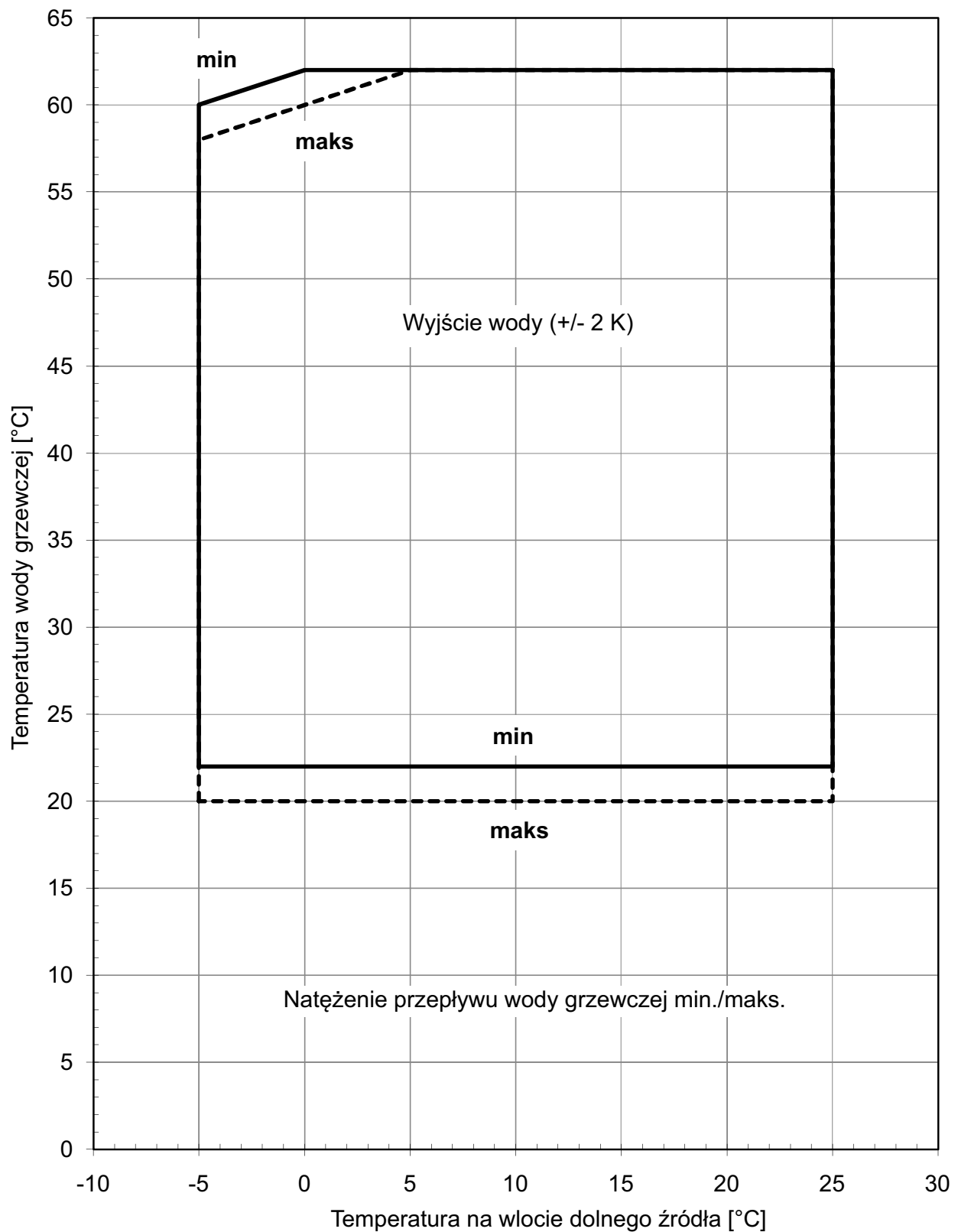

3 Schematy obwodowe

3.1 Sterowanie SI 26TU

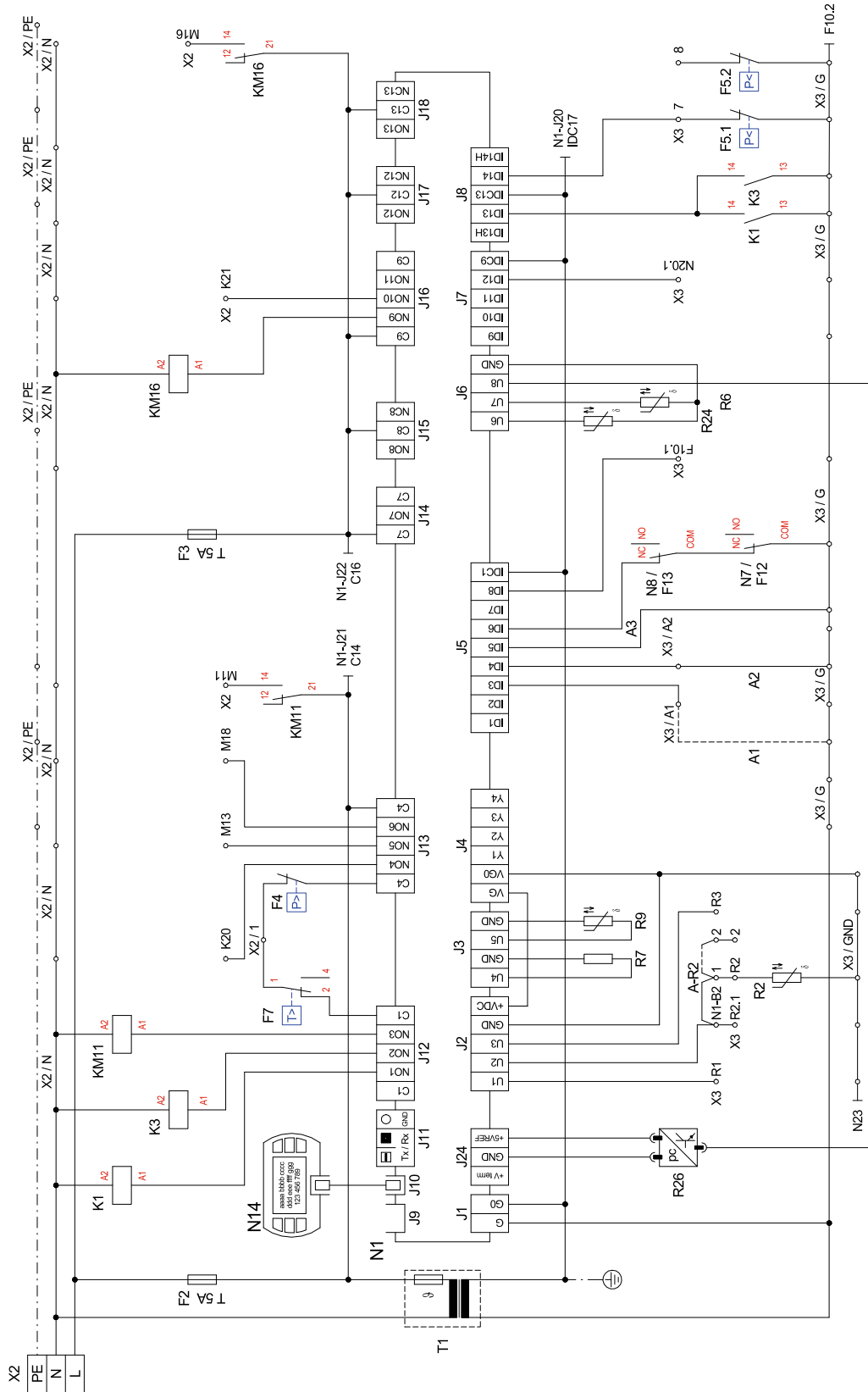

Załącznik

3.2 Sterowanie SI 26TU

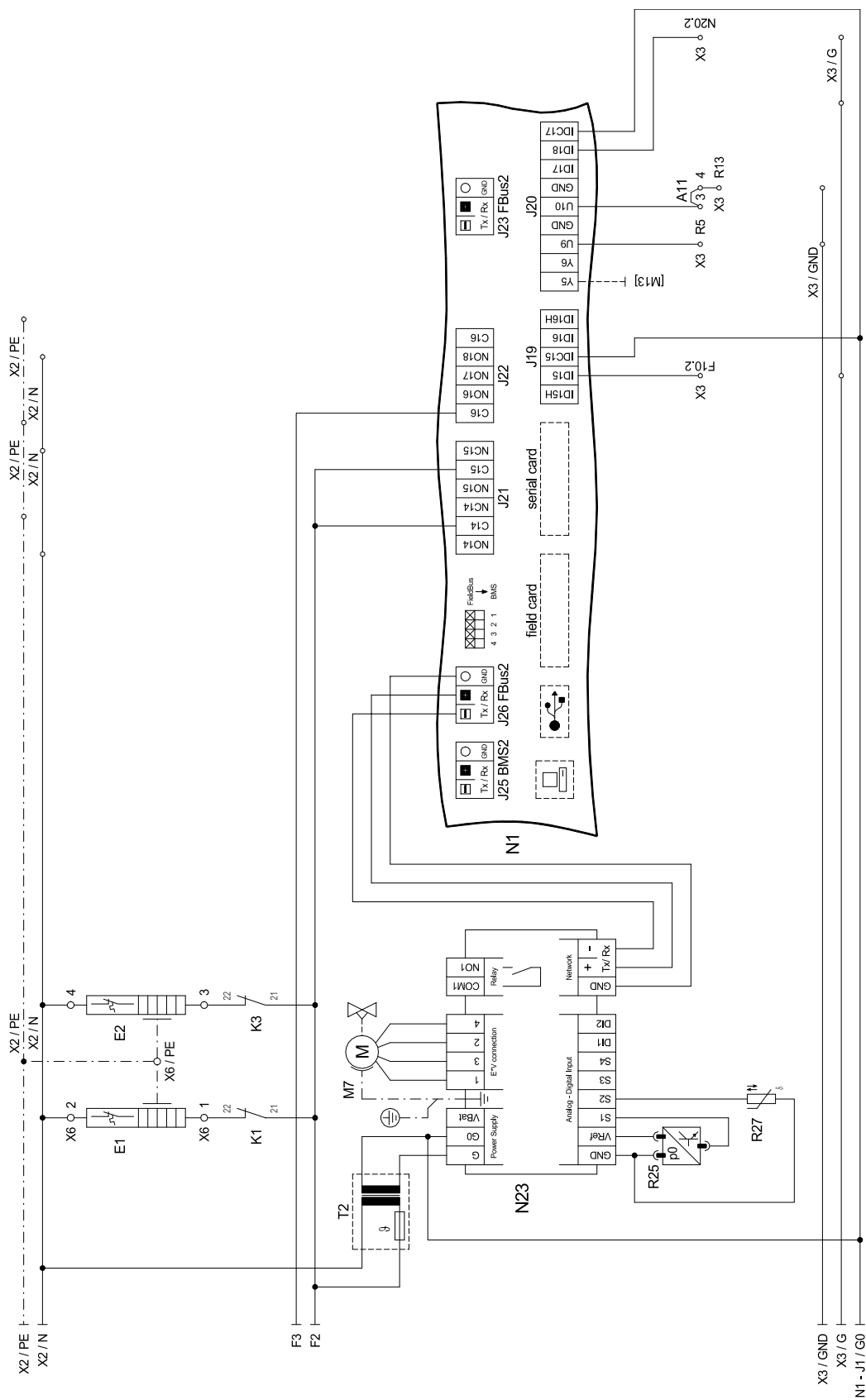

Załącznik

3.4 Schemat połączeń SI 26TU

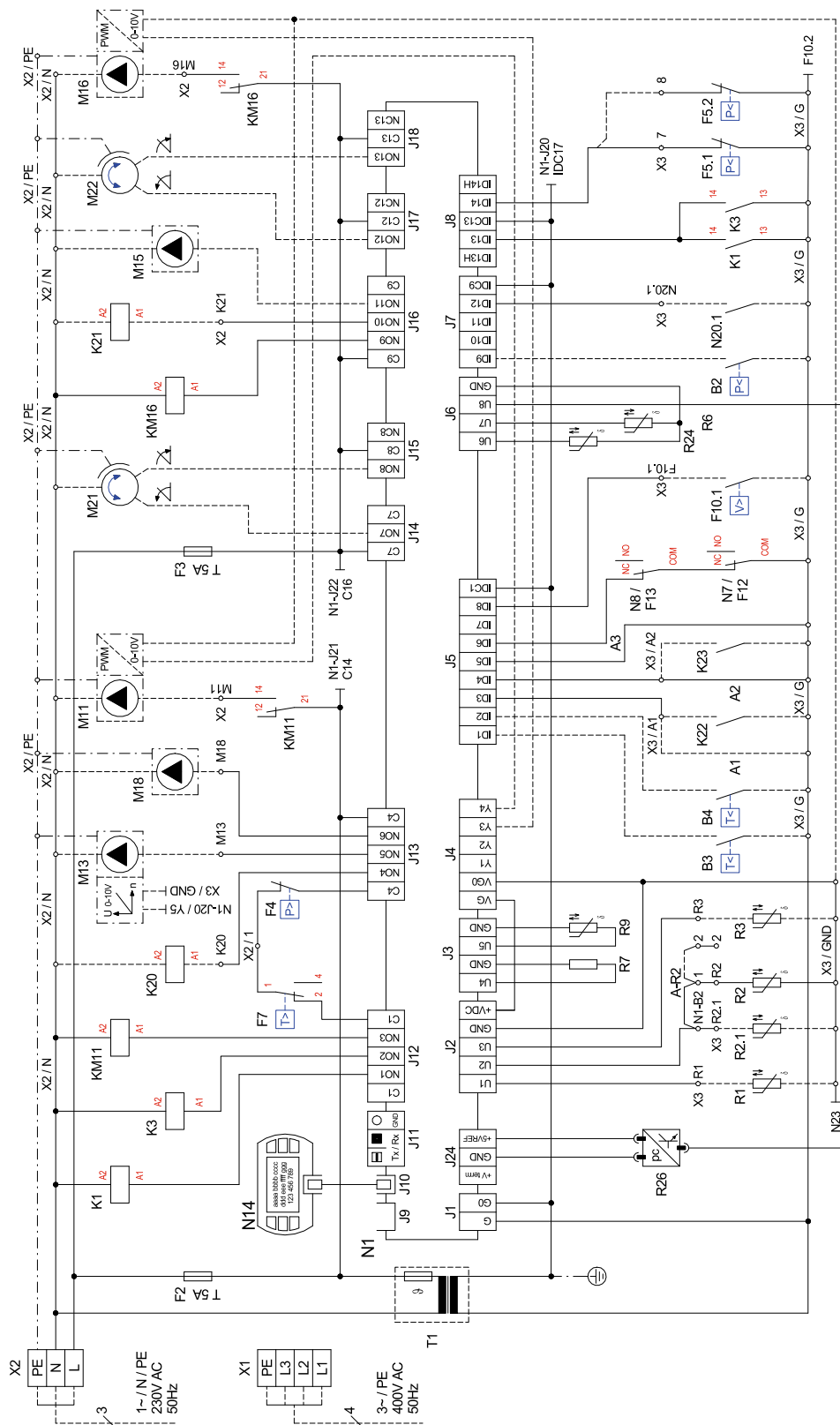

Załącznik

3.5 Schemat połączeń SI 26TU

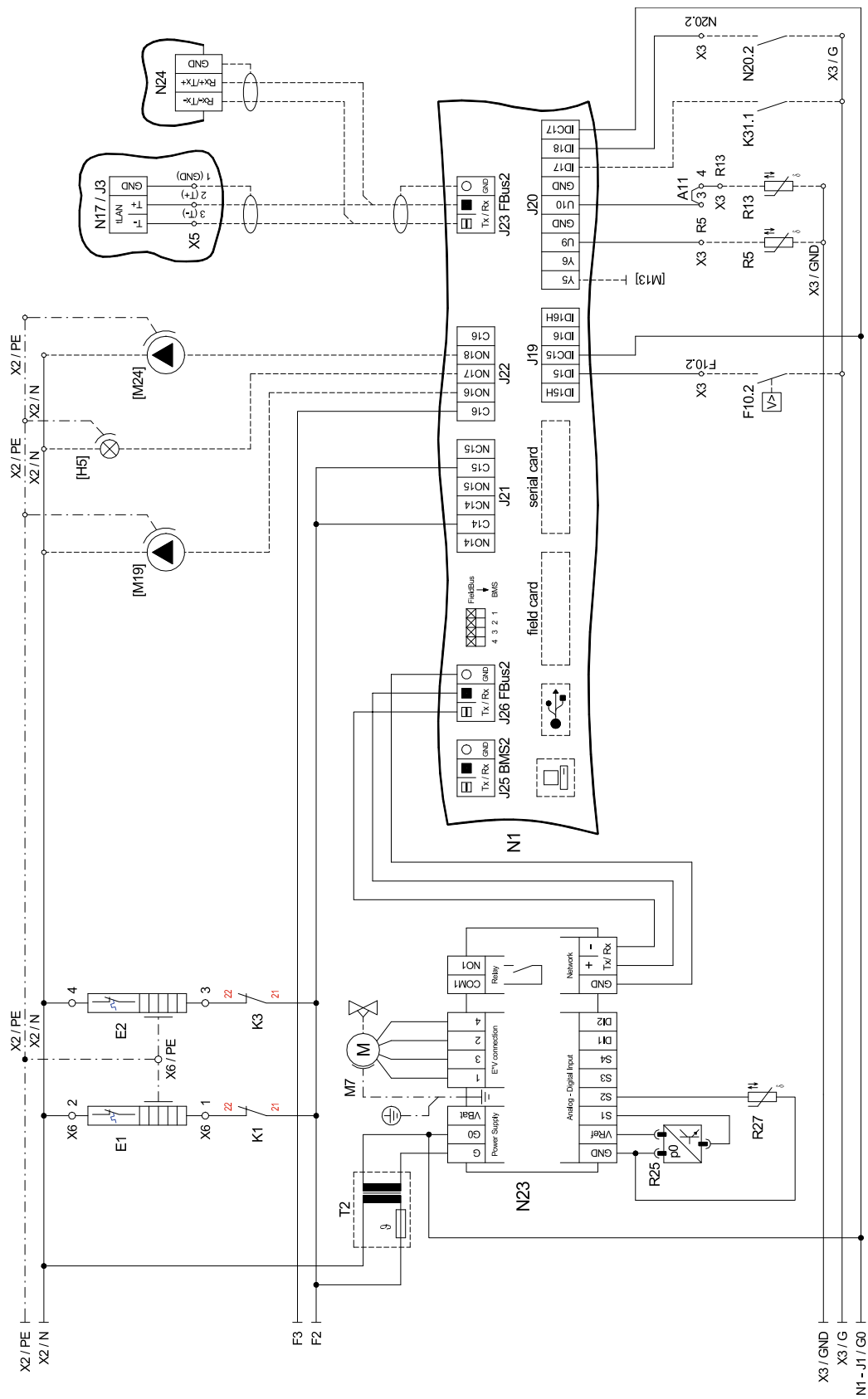

Załącznik

3.6 Legenda SI 26TU

A1	W przypadku braku stycznika blokady przedsiębiorstwa energetycznego należy złożyć mostek blokady przedsiębiorstwa energetycznego (styk otwarty = blokada przedsiębiorstwa energetycznego)
A2	Mostek blokady: musi zostać usunięty, gdy wejście jest używane (wejście otwarte = pompa ciepła zablokowana)
A3	mostek usterka M11: musi zostać usunięty, gdy wejście jest używane (wejście otwarte = usterka M11)
A11	Mostek modułu solarnego: w przypadku zastosowania modułu solarnego mostek należy zdemontować i połączyć moduł z zaciskami.
A - R2	Mostek czujnika powrotu: - musi zostać przeniesiony w przypadku zastosowania podwójnego różnicowego rozdzielacza bezciśnieniowego i „zaworu zwrotnego obiegu grzewczego”. Nowe miejsca zacisków: X3 / 1 oraz X3 / 2
B2*	Presostat niskiego ciśnienia obiegu pierwotnego
B3*	Termostat ciepłej wody użytkowej
B4*	Termostat wody w basenie
E1	Ogrzewanie miski olejowej M1
E2	Ogrzewanie miski olejowej M2
E9*	Grzałka zanurzeniowa do ciepłej wody użytkowej
E10*	2. Generator ciepła
F2	Bezpiecznik do zacisków wtykowych J12; J13 oraz J21 5x20 / 5,0AT
F3	Bezpiecznik do zacisków wtykowych od J14 do J18 oraz J22 5x20 / 5,0AT
F4	Presostat wysokiego ciśnienia
F5,1	Presostat niskiego ciśnienia pompy ciepła typu solanka/woda
F5,2	Presostat niskiego ciśnienia pompy ciepła typu woda/woda
F7	Termostat gorącego gazu
F10,1*	Przełącznik przepływu obiegu pierwotnego
F10,2*	Przełącznik przepływu obiegu wtórnego
F12	Styk sygnalizacji usterki N7
F13	Styk sygnalizacji usterki N8
[H5]*	Kontrolka zdalnej sygnalizacji awarii
J1	Zasilanie elektryczne
J2-3	Wejścia analogowe
J4	Wyjścia analogowe
J5	Wejścia cyfrowe
J6	Wyjścia analogowe
J7-8	Wejścia cyfrowe
J9	Wolny
J10	Panel sterujący
J11	Wolny
J12-J18	230Wyjścia V AC
J19	Wejścia cyfrowe
J20	Wyjścia analogowe; wejścia analogowe, wejścia cyfrowe
J21-22	Wyjścia cyfrowe
J23	Podłączenie magistrali, zewnętrzne
J24	Zasilanie elektryczne komponentów
J25	Interfejs
J26	Podłączenie magistrali, wewnętrzne
K1	Stycznik M1
K3	Stycznik M3
K20*	Stycznik E10
K21*	Stycznik E9
K22*	Stycznik blokujący przedsiębiorstwa energetycznego
K23*	Przełącznik pomocniczy wejścia blokady
K31.1*	Zapotrzebowanie na cyrkulację ciepłej wody użytkowej
KM11	Przełącznik pomocniczy M11
KM16	Przełącznik pomocniczy M16
M1	Sprężarka 1
M3	Sprężarka 2
M7	Silnik nastawczy do zaworu rozprężnego
M11*	Pompa obiegu pierwotnego
M13*	Pompa obiegowa ogrzewania
M15*	Pompa obiegowa ogrzewania 2. obiegu grzewczego
M16*	Dodatkowa pompa obiegowa
M18*	Pompa ładująca ciepłą wodę użytkową
[M19]*	Pompa obiegowa wody w basenie
M21*	Mieszacz obwodu głównego lub 3. obiegu grzewczego
M22*	Mieszacz 2. obiegu grzewczego
[M24]*	Pompa cyrkulacyjna ciepłej wody użytkowej
N1	Sterownik
N7	Układ sterowania łagodnym rozruchem M1
N8	Układ sterowania łagodnym rozruchem M3
N14	Panel sterujący
N17*	Moduł pCOe
N20*	Licznik energii cieplnej
N23	Wysterowanie elektronicznego zaworu rozprężnego E*V, połączenie (1 = zielony; 2 = żółty; 3 = brązowy; 4 = biały)
N24*	Smart RTC
R1*	Czujnik zewnętrzny
R2	Czujnik powrotu do obiegu grzewczego
R2.1*	Czujnik powrotu do obiegu grzewczego w podwójnym różnicowym rozdzielaczu bezciśnieniowym
R3*	Czujnik temperatury ciepłej wody użytkowej

R5*	Czujnik 2. obiegu grzewczego
R6	Czujnik zasilania obiegu pierwotnego
R7	Opornik kodujący
R9	Czujnik zasilania obiegu grzewczego
R13*	Czujnik odnawialny, czujnik temperatury pomieszczenia, czujnik 3. obiegu grzewczego
R20*	Czujnik basenowy
R24	Czujnik powrotu do obiegu pierwotnego
R25	Czujnik ciśnienia obiegu chłodniczego – niskie ciśnienie pO
R26	Czujnik ciśnienia obiegu chłodniczego – wysokie ciśnienie pc
R27	Czujnik zasysanego gazu
T1	Transformator bezpieczeństwa 230/24 V AC
T2	Transformator bezpieczeństwa 230/24 V AC
X1	Listwa zaciskowa zasilania
X2	Listwa zaciskowa, napięcie = 230 V AC
X3	Listwa zaciskowa, niskie napięcie < 25 V AC
X6	Listwa zaciskowa ogrzewanie miski olejowej
XF5	Listwa zaciskowa F5.x
*	Części podłącza/zapewnia użytkownik
[]	Elastyczne okablowanie – patrz konfiguracja wstępna (zmian może dokonywać tylko serwis posprzedażowy!)
-----	Oprzewodowanie fabryczne
-----	Możliwe podłączenie przez użytkownika

⚠ UWAGA!

Do zacisków wtykowych N1-J1 do J11, J19, J20; J23 do J26 i listwy zaciskowej X3 podłączone jest niskie napięcie. W żadnym wypadku nie wolno ich podłączać do wyższego napięcia.

3.7 Sterowanie SI 35TU

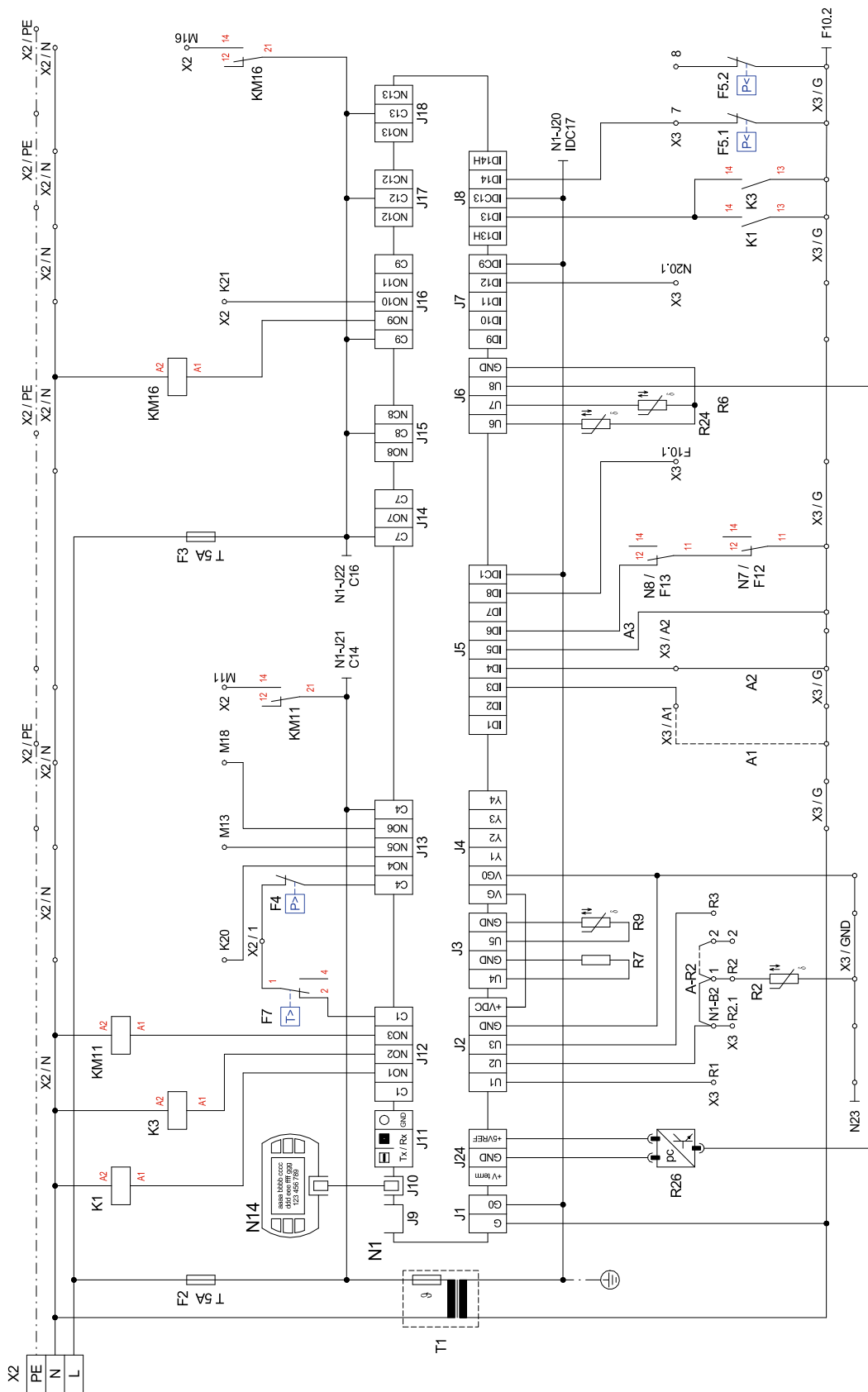

Załącznik

3.9 Moc SI 35TU

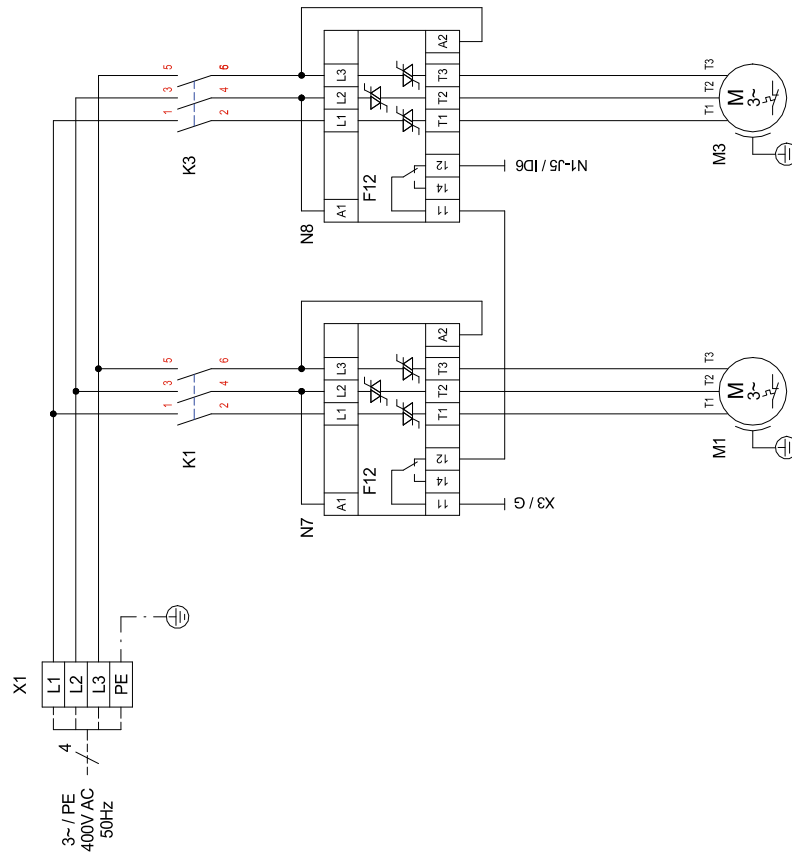

3.10 Schemat połączeń SI 35TU

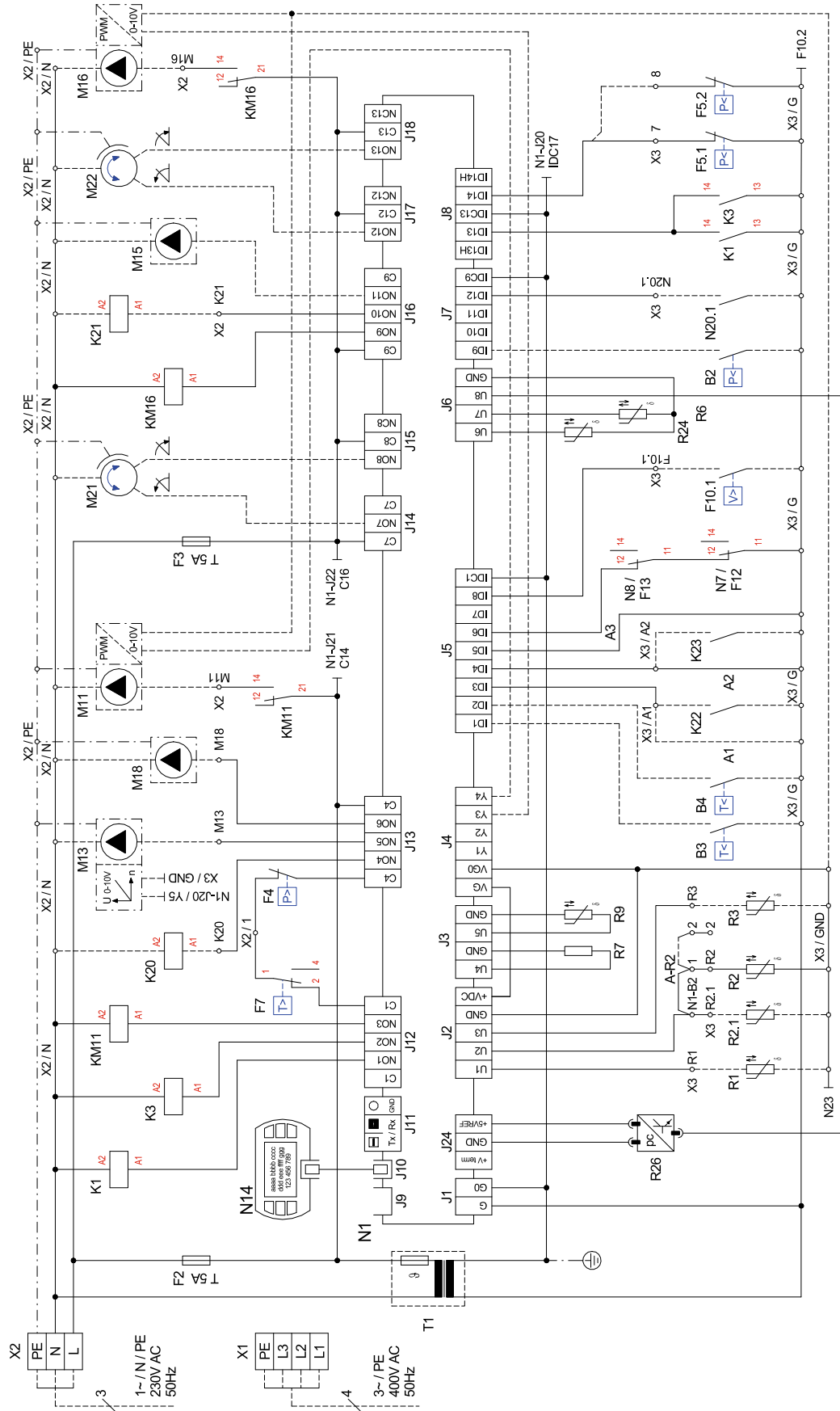

Załącznik

3.11 Schemat połączeń SI 35TU

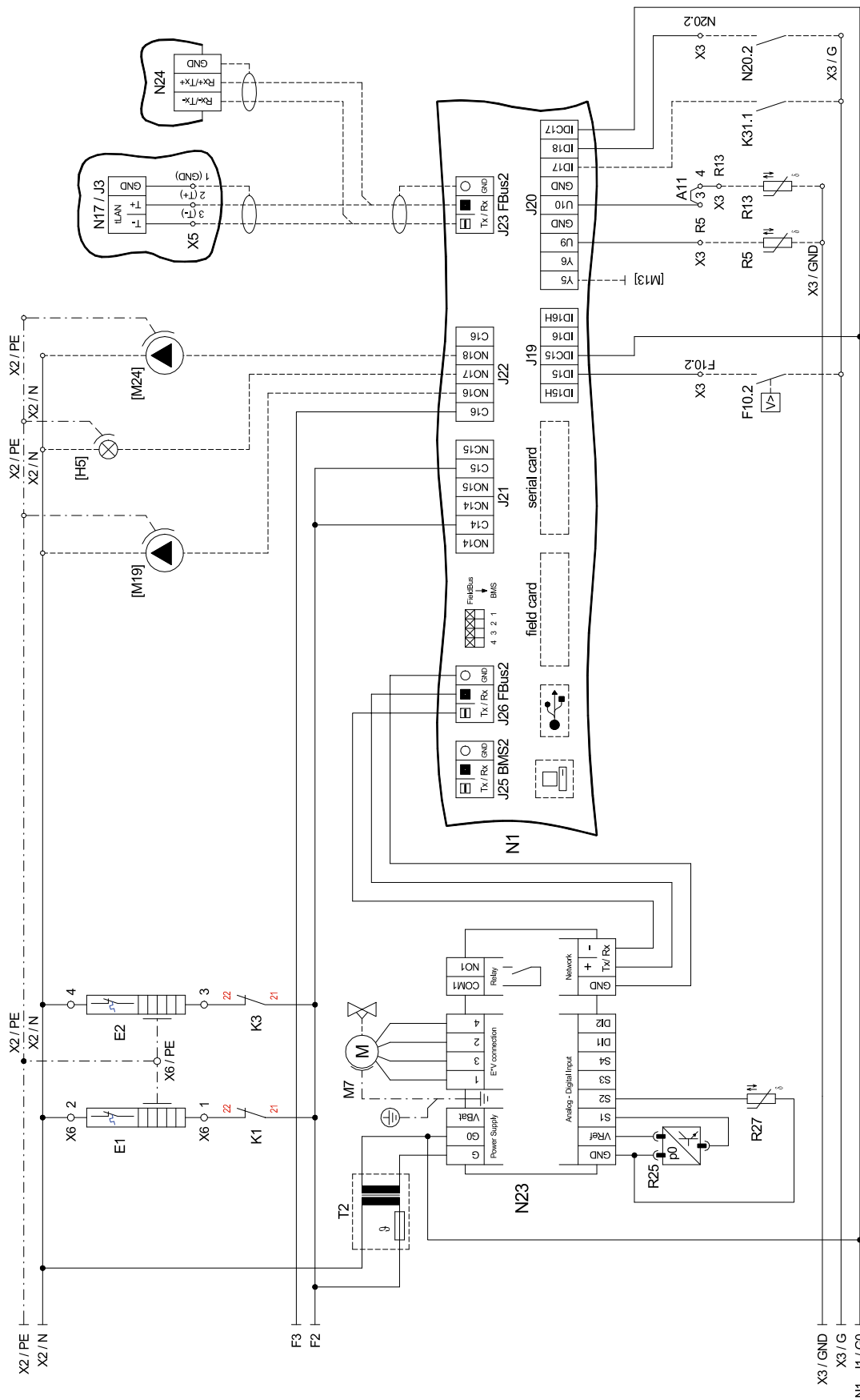

Załącznik

3.12 Legenda SI 35TU

A1	W przypadku braku stycznika blokady przedsiębiorstwa energetycznego należy złożyć mostek blokady przedsiębiorstwa energetycznego (styk otwarty = blokada przedsiębiorstwa energetycznego)
A2	Mostek blokady: musi zostać usunięty, gdy wejście jest używane (wejście otwarte = pompa ciepła zablokowana)
A3	mostek usterka M11: musi zostać usunięty, gdy wejście jest używane (wejście otwarte = usterka M11)
A11	Mostek modułu solarnego: w przypadku zastosowania modułu solarnego mostek należy zdemontować i połączyć moduł z zaciskami.
A - R2	Mostek czujnika powrotu: - musi zostać przeniesiony w przypadku zastosowania podwójnego różnicowego rozdzielacza bezciśnieniowego i „zaworu zwrotnego obiegu grzewczego”. Nowe miejsca zacisków: X3 / 1 oraz X3 / 2
B2*	Presostat niskiego ciśnienia obiegu pierwotnego
B3*	Termostat ciepłej wody użytkowej
B4*	Termostat wody w basenie
E1	Ogrzewanie miski olejowej M1
E2	Ogrzewanie miski olejowej M2
E9*	Grzałka zanurzeniowa do ciepłej wody użytkowej
E10*	2. Generator ciepła
F2	Bezpiecznik do zacisków wtykowych J12; J13 oraz J21 5x20 / 5,0AT
F3	Bezpiecznik do zacisków wtykowych od J14 do J18 oraz J22 5x20 / 5,0AT
F4	Presostat wysokiego ciśnienia
F5,1	Presostat niskiego ciśnienia pompy ciepła typu solanka/woda
F5,2	Presostat niskiego ciśnienia pompy ciepła typu woda/woda
F7	Termostat gorącego gazu
F10,1*	Przełącznik przepływu obiegu pierwotnego
F10,2*	Przełącznik przepływu obiegu wtórnego
F12	Styk sygnalizacji usterki N7
F13	Styk sygnalizacji usterki N8
[H5]*	Kontrolka zdalnej sygnalizacji awarii
J1	Zasilanie elektryczne
J2-3	Wejścia analogowe
J4	Wyjścia analogowe
J5	Wejścia cyfrowe
J6	Wyjścia analogowe
J7-8	Wejścia cyfrowe
J9	Wolny
J10	Panel sterujący
J11	Wolny
J12-J18	230Wyjścia V AC
J19	Wejścia cyfrowe
J20	Wyjścia analogowe; wejścia analogowe, wejścia cyfrowe
J21-22	Wyjścia cyfrowe
J23	Podłączenie magistrali, zewnętrzne
J24	Zasilanie elektryczne komponentów
J25	Interfejs
J26	Podłączenie magistrali, wewnętrzne
K1	Stycznik M1
K3	Stycznik M3
K20*	Stycznik E10
K21*	Stycznik E9
K22*	Stycznik blokujący przedsiębiorstwa energetycznego
K23*	Przełącznik pomocniczy wejścia blokady
K31.1*	Zapotrzebowanie na cyrkulację ciepłej wody użytkowej
KM11	Przełącznik pomocniczy M11
KM16	Przełącznik pomocniczy M16
M1	Sprężarka 1
M3	Sprężarka 2
M7	Silnik nastawczy do zaworu rozprężnego
M11*	Pompa obiegu pierwotnego
M13*	Pompa obiegowa ogrzewania
M15*	Pompa obiegowa ogrzewania 2. obiegu grzewczego
M16*	Dodatkowa pompa obiegowa
M18*	Pompa ładująca ciepłą wodę użytkową
[M19]*	Pompa obiegowa wody w basenie
M21*	Mieszacz obwodu głównego lub 3. obiegu grzewczego
M22*	Mieszacz 2. obiegu grzewczego
[M24]*	Pompa cyrkulacyjna ciepłej wody użytkowej
N1	Sterownik
N7	Układ sterowania łagodnym rozruchem M1
N8	Układ sterowania łagodnym rozruchem M3
N14	Panel sterujący
N17*	Moduł pCOe
N20*	Licznik energii ciepłej
N23	Wysterowanie elektronicznego zaworu rozprężnego E*V, połączenie (1 = zielony; 2 = żółty; 3 = brązowy; 4 = biały)
N24*	Smart RTC
R1*	Czujnik zewnętrzny
R2	Czujnik powrotu do obiegu grzewczego
R2.1*	Czujnik powrotu do obiegu grzewczego w podwójnym różnicowym rozdzielaczu bezciśnieniowym
R3*	Czujnik temperatury ciepłej wody użytkowej

R5*	Czujnik 2. obiegu grzewczego
R6	Czujnik zasilania obiegu pierwotnego
R7	Opornik kodujący
R9	Czujnik zasilania obiegu grzewczego
R13*	Czujnik odnawialny, czujnik temperatury pomieszczenia, czujnik 3. obiegu grzewczego
R20*	Czujnik basenowy
R24	Czujnik powrotu do obiegu pierwotnego
R25	Czujnik ciśnienia obiegu chłodniczego – niskie ciśnienie pO
R26	Czujnik ciśnienia obiegu chłodniczego – wysokie ciśnienie pc
R27	Czujnik zasysanego gazu
T1	Transformator bezpieczeństwa 230/24 V AC
T2	Transformator bezpieczeństwa 230/24 V AC
X1	Listwa zaciskowa zasilania
X2	Listwa zaciskowa, napięcie = 230 V AC
X3	Listwa zaciskowa, niskie napięcie < 25 V AC
X6	Listwa zaciskowa ogrzewanie miski olejowej
XF5	Listwa zaciskowa F5.x
*	Części podłącza/zapewnia użytkownik
[]	Elastyczne okablowanie – patrz konfiguracja wstępna (zmian może dokonywać tylko serwis posprzedażowy!)
—	Oprzewodowanie fabryczne
- - - - -	Możliwe podłączenie przez użytkownika

⚠ UWAGA!

Do zacisków wtykowych N1-J1 do J11, J19, J20; J23 do J26 i listwy zaciskowej X3 podłączone jest niskie napięcie. W żadnym wypadku nie wolno ich podłączać do wyższego napięcia.

4 Schemat układu hydraulicznego

4.1 Monowalentna instalacja pompy ciepła z trzema obiegami grzewczymi i przygotowaniem ciepłej wody użytkowej

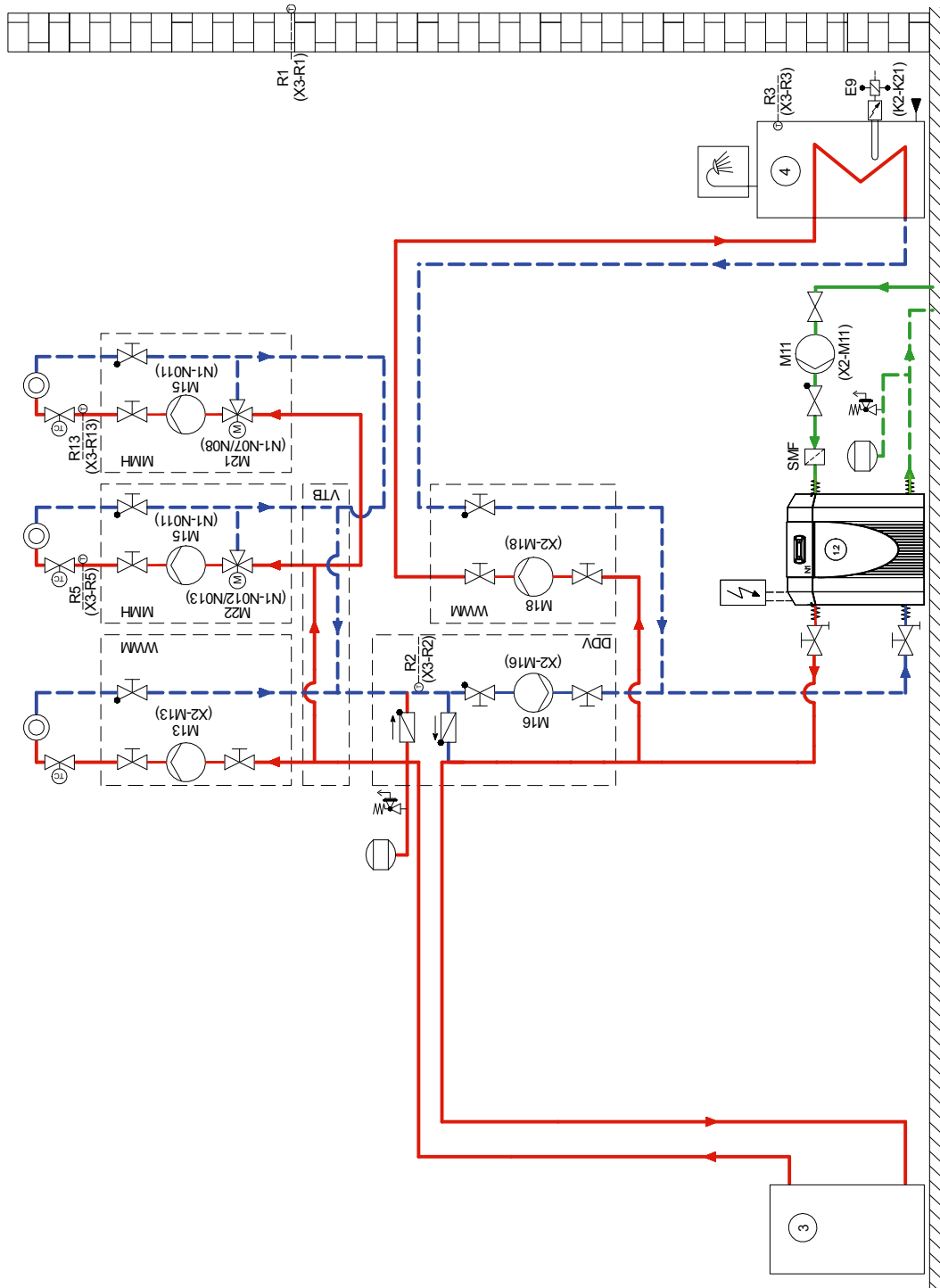

4.2 Biwalentna instalacja pompy ciepła z dwoma obiegami grzewczymi i przygotowaniem ciepłej wody użytkowej

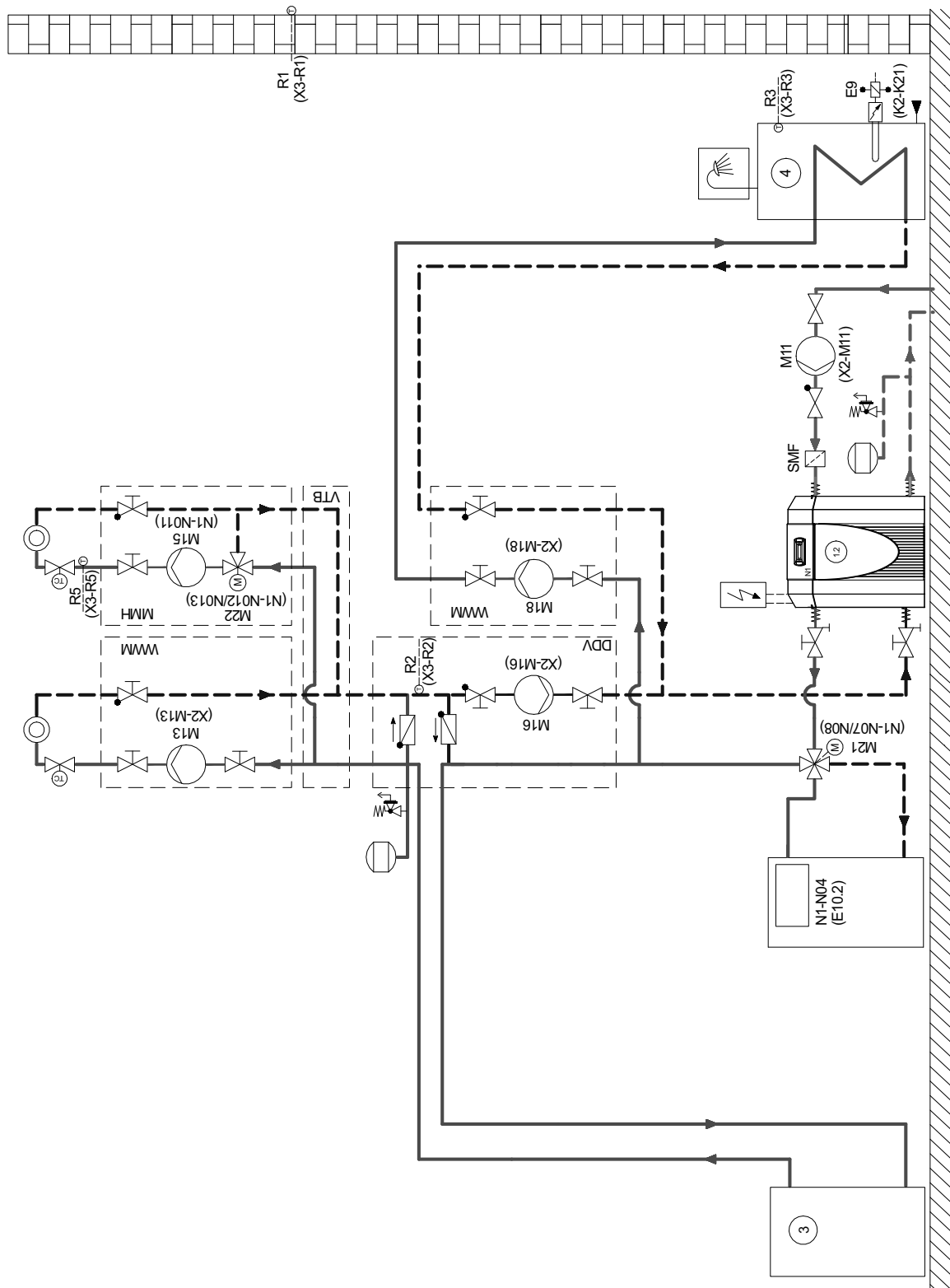

4.3 Legenda

	Zawór zwrotny
	Zawór odcinający
	Filtr zanieczyszczeń
	Mieszacz trójdrogowy
	Pompa obiegowa
	Naczynie wzbiorcze
	Zawór sterowany temperaturą pomieszczenia
	Zawór odcinający z zaworem zwrotnym
	Zawór odcinający z odprowadzeniem wody
	Zespół zaworów bezpieczeństwa
	Odbiornik ciepła
	Czterodrogowy zawór przełączający
	Czujnik temperatury
	Elastyczny wąż przyłączeniowy
	Zawór zwrotny klapowy
	Pompa ciepła typu solanka/woda
	Szeregowy zbiornik buforowy
	Zbiornik ciepłej wody użytkowej
E9	Grzałka kołnierзова ciepłej wody użytkowej
E10.2	Kocioł olejowy/gazowy
M11	Pompa obiegowa pierwotna
M13	Pompa obiegowa ogrzewania
M15	Pompa obiegowa ogrzewania 2. obiegu grzewczego
M16	Dodatkowa pompa obiegowa
M18	Pompa ładująca ciepłą wodę użytkową
M21	Mieszacz obwodu głównego lub 3. obiegu grzewczego
M22	Mieszacz 2. obiegu grzewczego
N1	Sterownik pompy ciepła
R1	Czujnik zewnętrzny ścienny
R2	Czujnik powrotu
R3	Czujnik temperatury ciepłej wody użytkowej
R5	Czujnik temperatury 2. obiegu grzewczego
R13	Czujnik 3. obiegu grzewczego / czujnik odnawialny

5 Deklaracja zgodności



Deklaracja zgodności WE EC Declaration of Conformity Déclaration de conformité CE

Niżej podpisana firma
The undersigned
L'entreprise soussignée,

Glen Dimplex Deutschland GmbH
Geschäftsbereich Dimplex
Am Goldenen Feld 18
D - 95326 Kulmbach

niniejszym potwierdza, że niżej
wymienione urządzenie(-a)
odpowiada(-ją) poniższym dyrektywom
WE. Każda zmiana urządzenia(-ń)
prowadzi do unieważnienia niniejszej
deklaracji.

hereby certifies that the following
device(s) complies/comply with the
applicable EU directives. This
certification loses its validity if the
device(s) is/are modified.

certifie par la présente que le(s)
appareil(s) décrit(s) ci-dessous sont
conformes aux directives CE
afférentes. Toute modification effectuée
sur l'(les) appareil(s) entraîne
l'annulation de la validité de cette
déclaration.

Oznaczenie: Pompy ciepła
Designation: Heat pumps
Désignation: Pompes à chaleur

Typ: SI 26TU
Type(s): SI 35TU
Type(s):

Dyrektywy WE

Dyrektywa niskiego napięcia
2006/96/WE
Dyrektywa kompatybilności
elektromagnetycznej 2004/108/WE
Dyrektywa w sprawie wymagań dla
urządzeń ciśnieniowych 97/23/WE

EC Directives

Low voltage directive 2006/95/EC
EMC directive 2004/108/EC
Pressure equipment directive 97/23/EC

Directives CEE

Directive Basse Tension 2006/95/CE
Directive CEM 2004/108/CE
Directive Équipement Sous Pression
97/23/CE

Zastosowane normy

EN 60335-1
EN 60335-2-40+A11+A12+A1+Corr.+A2
EN 55014-1+A1+A2
EN 55014-2+Corr.+A1+A2
EN 61000-3-2+A1+A2
EN 61000-3-3
EN 378-1+A2, EN 378-2+A2, EN 378-3+A1, EN 378-4+A1
EN 14511-1, EN 14511-2, EN 14511-3, EN 14511-4
DIN 8901
BGR 500 (D), SVTI (CH)

Applied standards

Normes appliquées

**Procedura oceny zgodności według
dyrektywy w sprawie wymagań dla
urządzeń ciśnieniowych:**

Moduł A1

**Conformity assessment procedure
according to pressure equipment
directive:**

Module A1

**Procédure d'évaluation de la
conformité selon la directive
Équipements Sous Pression:**

Module A1

**Jednostka notyfikowana
/Notified body/Organisme notifié:**

TÜV SÜD Industrie Service GmbH, Westendstraße 199,
D-80686 München, Telefon/Phone/Téléphone: +49 (0)89 5791-0

Nadanie znaku CE:
2013

CE mark added:
2013

Marquage CE:
2013

**Deklaracja zgodności WE została
wystawiona.**

**EC declaration of conformity issued
on.**

**La déclaration de conformité CE a
été délivrée le.**

